



www.serenehouse.com

00020170508

SERENE  HOUSE[®]

Instruction Manual



Aurora
Scentilizer[®]

EU

Table of Contents

EN	Instruction Manual	03
	Aurora Scentilizer®	
	Product & Accessories 04 / Operating Instructions 05	
	Cleaning & Maintenance 10 / Precautions before use 11	
	Safety Precautions 12 / Troubleshooting 14 / Specifications 15	
	Warranty card 16	
DE	Gebrauchsanleitung	17
	Aurora Scentilizer®	
	Produkt & Zubehör 18 / Bedienungsanweisungen 19	
	Reinigung & Wartung 24 / Sicherheitshinweise vor der ersten Inbetriebnahme 25	
	Sicherheitshinweise 26 / Problemlösung 28 / Technische Daten 29	
	Garantiekarte 30	
FR	Mode d'emploi	31
	Scentilizer® Aurora	
	Produit et accessoires 32 / Notice 33	
	Nettoyage et entretien 38 / Précautions avant usage 39	
	Précautions de sécurité 40 / Dépannage 42 / Description précise 43	
	Carte de garantie 44	
IT	Manuale di istruzioni	45
	Aurora Scentilizer®	
	Prodotto e accessori 46 / Istruzioni per l'uso 47	
	Pulizia e manutenzione 52 / Precauzioni prima dell'uso 53	
	Precauzioni di sicurezza 54 / Risoluzione dei problemi 56	
	Specifiche 57 / Scheda garanzia 58	

Table of Contents

NL Instructiehandleiding 59

Aurora-Scentilizer®

Product en toebehoren 60 / Gebruiksaanwijzing 61

Reiniging en onderhoud 66 / Voorzorgsmaatregelen voor gebruik 67

Veiligheidsmaatregelen 68 / Problemen oplossen 70 / Specificaties 71

Garantiekaart 72

ES de instrucciones 73

Scentilizer® Aurora

Producto y accesorios 74 / Instrucciones de funcionamiento 75

Limpieza y mantenimiento 80 / Precauciones antes del uso 81

Precauciones de seguridad 82 / Solución de problemas 84

Especificaciones 85 / Tarjeta de garantía 86

English

03

**Please read this manual carefully
before using the product.
After reading this manual, please
keep it in a readily accessible place.**

Product & Accessories

- Please check if all following items are present and if there is any damage before use.

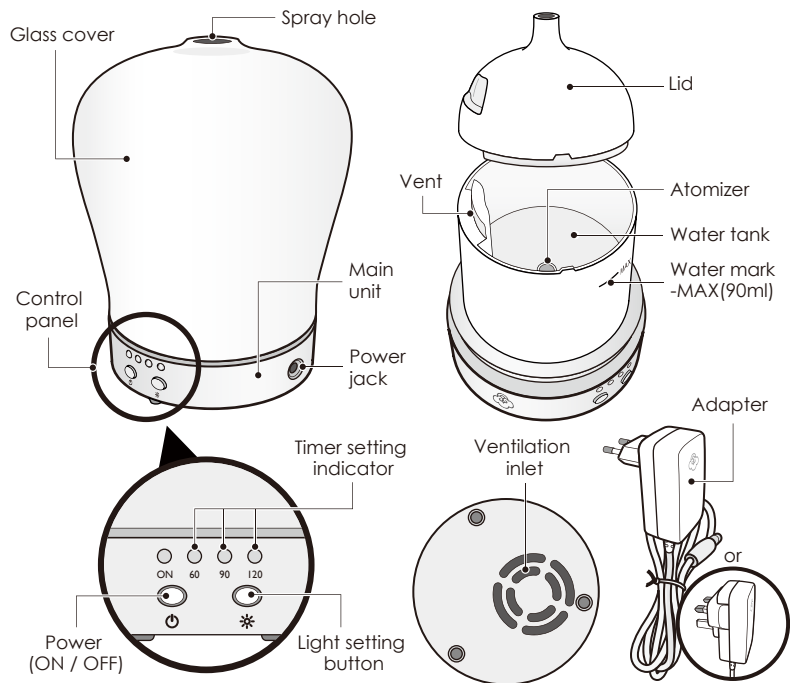

Operating Instructions

- Always place your Scentilizer on a firm, flat and level surface.
- Condensation may occur around the Scentilizer when operating in high humidity environment.

1

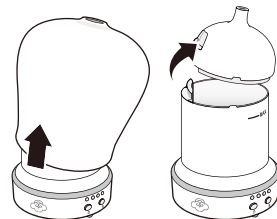

Take off the cover to remove it from the main unit. Remove the lid from water tank.

2

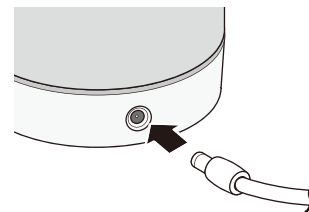

Plug the head of the AC adapter into the power jack at the side of the main unit.

3

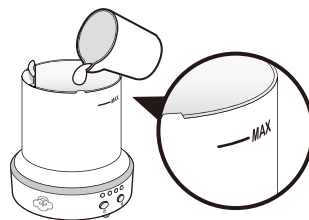

Fill water tank to or below maximum (MAX) water mark level. To avoid damage to this device, never fill water exceeding its maximum water mark level.

- After completing the water filling procedure, please wipe off any excess moisture on the water tank.
- Never add water into the vent hole.

Water Recommendations: Remark

4

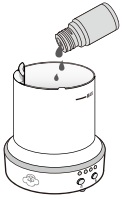

Add 5-10 drops of Serene House 100% Essential Oil into the water tank. Cover the tank with lid. Please do not let essential oil drip onto the exterior of Scentilizer. If essential oil accidentally drips onto the exterior of the device, wipe clean immediately with a cloth.

- Never allow water or oil to enter the vent.

5

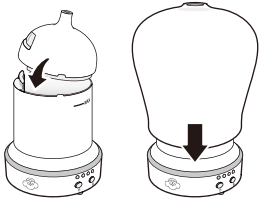

Place the cover back on the main unit, per diagram. If the lid is not correctly aligned, as a safety feature, the unit will not operate.

6

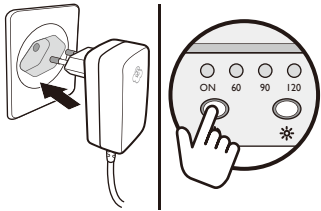

Plug AC adapter into a power outlet and press the power button to turn the power on. The built-in LED light and power indicator will be on when the device starts to operate.

- The built-in LED light can be turned off during usage by pressing the light setting button.
- For safety purpose, this Scentilizer is programmed to stop operating automatically when it detects the water is below its programmed level.
- To turn off the Scentilizer, press the power indicator button for 2 seconds.

7

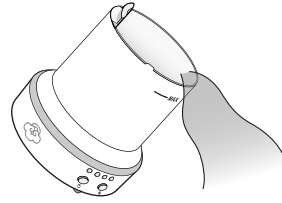

Please empty the water in the water tank and follow step 1 to 6 when reusing this device.

- For proper handling and maintenance, please refer to the Cleaning & Maintenance section in this manual.

Caution

- Never connect the power without placing the lid and cover on the unit.
- Do not remove the lid or block the ventilation inlet under the main unit during usage.
- When the device is in operation and there is water in water tank, do not touch the atomizer as personal injury or device malfunction may occur.
- After each use, please make sure to pour out any remaining water in tank.
- For best performance, we recommend Serene House 100% pure natural essential oils with this Scentilizer. Use of other essential oils may cause damage to the device.
- Make sure to wipe clean with a cloth if oil drips on the main unit or floor.

Water Recommendations: Remark

Water Recommendations for Serene House Scentilizer. Soft water is best for your Serene House diffuser. You may also use bottled or mineral water. It is important to not use steamed distilled water, as this water had the minerals removed from the water that affects the operation of the diffusers.

Reverse osmosis (RO) water also has less minerals in the water and the diffuser will not be able to diffuse the mist properly and the desired results will not be achieved.

Hard water is also not recommended. This would require that the oscillator be cleaned every time after use when using hard water, because the calcium carbonate from hard water will pile. Also, hard water is too heavy for oscillator to diffuse mist.

Light Setting Instruction

1. To switch on - press the light setting button and the built-in LED light will turn on.
2. 7 light color effectiveness - warm white, green, blue, red, yellow, purple and light white.
3. Fix on a single light color - press the light setting button and the light color will be fixed.
4. To switch off the light - keep pressing the light setting button and at the end of 7-light rotating cycle, the light will turn off.

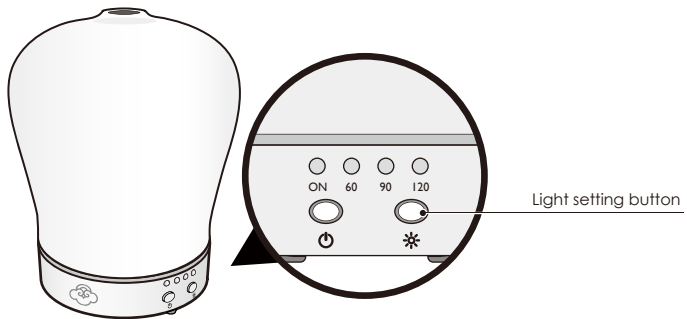

Time Setting Instruction

To set usage time of this Scenzilizer

1. Press the power indicator button for continuous operation.
2. Press the power indicator button once for 60 minute operation. The 60 indicator will go on.
3. Press the power indicator button twice for 90 minute operation. The 90 indicator will go on.
4. Press the button 3x for 120 minute operation.
5. For safety purpose, this Scenzilizer is programmed to stop operating automatically when it detects the water is below its programmed level.

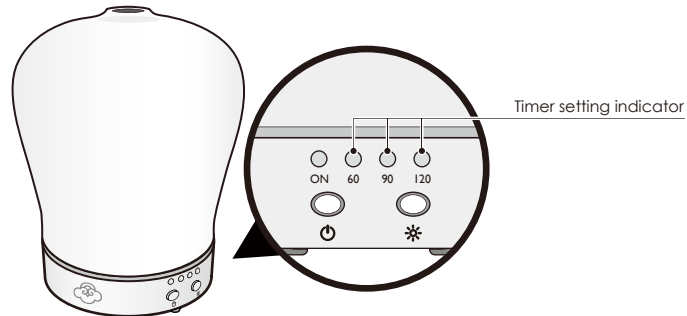

Cleaning & Maintenance

- Always disconnect the AC adapter from the electrical outlet before cleaning.
- For best atomizing performance, be sure to clean the Scenzilizer after each use.

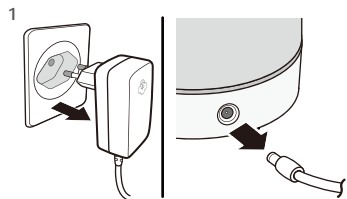

Remove the AC adapter from the electrical outlet and then remove the plug from the main unit.

- To avoid liquid spilling from the water tank, always keep the main unit in an upright position whenever removing AC adapter.

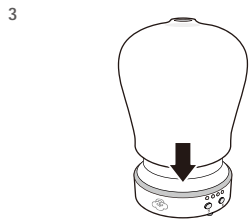

Reattach the lid to complete the cleaning and maintenance procedure.

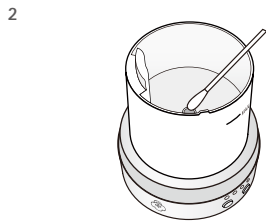

Remove the lid, empty the water from the tank, add a small amount of warm water (do not exceed 40°C/104°F), and a few drops of neutral cleanser. Use a cotton swab to clean the atomizer and internal surface of the water tank. Gently rinse all the soap out of the water tank after washing.

- Be careful to not allow water to enter the vent.
- Never use acidic cleansers as this may cause malfunction.
- If water accidentally flows into the ventilation inlet, vent or control buttons, please allow internal mechanism to dry thoroughly (at least 6 hours) before the next use, otherwise this may cause the device to malfunction.

Precautions before use

- Please read all instructions before using the product. Use it safely and correctly.
- This product is a vaporized fragrance diffuser and uses ultrasonic vibration technology to generate fragrant vapors, it also has a LED lighting function.
- Make sure to read and follow the "Cleaning & Maintenance" instructions in this manual for cleaning and maintenance; improper maintenance may cause malfunctions.
- This product is manufactured using the ultrasonic atomization principle, and while it does add slight humidity to the air, its primary purpose is as a fragrance diffuser.

Notes on the use of oils

For best performance of this Scenzilizer, we recommend using Serene House 100% pure and natural essential oil.

- Essential oils are highly concentrated oils. Use with caution.
- Do not spill the oils as they may damage plastic objects and furniture.
- Children and pets are very sensitive to essential oils. Use with caution.
- Do not ingest essential oil.
- All Serene House essential oil have child proof bottle.
- Stop using the product and open the windows for ventilation if you have difficulty breathing due to allergic reaction.
- Be sure to use appropriate amounts of essential oil.
- If you have any special physical conditions, such as pregnancy, lung failure, cancer, epilepsy or other illnesses, please consult your doctor before using essential oils.

Safety Precautions

For safety, please be sure to comply with following instructions:

- The precautions listed in this manual are to ensure safe and proper use of this product by the user, and to avoid any danger or loss that might occur to the user or others.
- "WARNING" contains important safety instructions. Be sure to follow these instructions.

WARNING



- Stop using the product immediately and unplug the AC adapter once smoke, smell, unusual sounds or other anomalies occur.



- Do not modify, fix, or dismantle this product, as fire, electric shock, or damage may occur.



- When the product is at the end of its life, we recommend disposal at a collection point for the recycling of electrical and electronic equipment, rather than with household waste. The symbols on the product, instruction manual and packaging allow for proper sorting and disposal.



- **KEEP OUT OF REACH OF CHILDREN AND PETS**
- **FOR INDOOR USE ONLY**
- Please use a DC 24V / 500 mA adapter, otherwise the device may malfunction.
- The AC adapter will heat up when the product is operating and it is normal.
- Only the included AC adapter may be used with the product, using other AC adapter may result in fire.
- Do not connect the AC adapter to the main unit during installation, as electric shock and injury may occur.
- The product should always be unplugged and the water tank should always be empty when moving the product or when the product is not in operation.
- When unplugging the AC adapter from the outlet, do not pull on the wire. Hold the AC adapter firmly and then unplug it, or else damage or injury may occur.
- Please avoid dripping the essential oil onto the exterior of the product or onto furniture. If essential oil dripping accidentally occurs, wipe off immediately to avoid discoloration of the exterior of the product or the furniture.



- The product must be disconnected from the electrical outlet before use and maintenance.
- Do not handle the main unit and AC adapter with wet hands, or let water or other liquids stick to or spray onto them, as this may result in an electric shock.
- Do not use the product when electric cord or plug is damaged or the product has been accidentally hit, dropped, broken, or damaged in any way.
- Do not use the product when it has been accidentally dropped, hit, or broken as this may cause the product to short-circuit or malfunction.
- Do not bend, heat, or place heavy objects on the power cord as fire or malfunction may occur.
- Do not deliberately place your eyes, nose or mouth close to the fragrance mist emitted as this may cause physical discomfort.
- This product is not a toy. Do not let children use this product. Keep out of reach of children as electric shock and injury may occur. Children should be properly supervised to ensure that they will not play with this product at all times.
- This product is not intended for use by persons (including children) with reduced physical, sensory, or mental capabilities, or lack of experience and knowledge, unless they have been given supervision or instruction concerning use of the product by a person responsible for their safety.
- To avoid fire, electric shock, personal injury or product damage, do not place the product in the areas listed below:
 - * In direct sunlight or next to a heating apparatus.
 - * In dusty places.
 - * On tilted, unstable or uneven surfaces.
 - * Places full of smoke or next to gas stoves.
 - * Places with an ambient temperature of greater than 40°C/104°F; keep the product away from sources of ignition.
 - * On top of or next to electrics (TVs, stereos, refrigerators, etc) .
 - * Do not place the product on soft surfaces such as carpet, otherwise the ventilation inlet at the bottom may be blocked, causing the device to not function correctly.
- Do not remove the lid or put your finger or other objects into the water tank while the product is in operation as water leakage, malfunction or personal injury may occur.

Troubleshooting

If you experience unsatisfactory operations, please follow our troubleshooting guidelines listed below.

Machine does not operate

- Check the adapter
→ Make sure the adapter is fully and correctly plugged into the electrical outlet.
- Power cord not connected to the main unit
→ Be sure plug is inserted into the body socket correctly.
- The power is correctly connected but the device still does not operate
→ Check whether the water tank contains any water and then recheck that the ON/OFF switch is on. Check that the water level in the tank does not exceed the maximum water level line (MAX); if this is the case, empty out the excess water.

The product does not atomize or does not atomize effectively

- Dirty atomizer
→ Perform maintenance according to the 'Cleaning & Maintenance' section of this manual.
- Placement of the product
→ Place on a firm, level, and stable surface.
- Check the water volume
→ Make sure the water does not exceed its designated water mark level.
- The lid does not attach securely to the main unit
→ Reattach the lid according to the procedure in the 'Operating Instructions' section of this manual.
- See **Water Recommendations: Remark**

Do not attempt to dismantle or repair the product by yourself. If the unit still does not operate satisfactorily, please visit our website www.serenehouse.com, and click link "Support", or contact our customer service.

Specifications

- Fragrance results may vary depending on ventilation, temperature, humidity, and the size of space.

Aurora

Model code:	AA07G
Item no:	151203001
Atomization mode:	Ultrasound
Suggested room size:	10 ~ 15 m ² (107.6 ~ 161.4 sq ft)
Ultrasonic frequency(MHz):	2.45 ± 10 %
Water tank capacity:	90 ml (3 fl. oz.)
Colors of light:	Seven colors
Power input:	DC 24V ,10W
Product size:	11.5 cm ø x 14.3 cm H (4 ½ ø in x 5 ½ in H)
Main unit weight:	≈ 260 g
Operation mode:	Continuous mode
Accessories included:	Adapter / Manual / Warranty card
Design team:	SERENE HOUSE
Made in China	



RoHS
compliant



Patented Product

Warranty card



This product is warranted against defective materials and workmanship. Warranty period is (2) years for UK & Europe, from the original purchase. Any defective part will be replaced at no charge if it has not been tampered with and appliance has been use accordingly to our printed instructions.

If you experienced unsatisfactory operations, first follow Troubleshooting and Cleaning & Maintenance instructions. If the unit still does not operate satisfactorily, please call or write to a SERENE HOUSE authorized distributor.

Or you may visit our website as <http://www.serenehouse.com/en/support.html> explaining just how the unit is operating. Specify your product name and model number, our distributor will provide further instructions on how to correct the trouble yourself, or will ask you to return the unit for repair or replacement.

This product warranty does not cover damages caused by misuse or abuse, accidents, the attachment of any unauthorized accessory, alteration to the product or any other conditions whatsoever that are beyond the control of SERENE HOUSE. To validate your warranty, please complete all the information in the warranty card below and send it along with your purchase receipt copy to a local SERENE HOUSE distributor via fax or email.

This warranty is issued by SERENE HOUSE INTERNATIONAL ENTERPRISE LTD. is valid for (2) years for UK & Europe, from the purchase receipt date	
Product name	Model Number
Store of Purchase	IN - STORE <input type="checkbox"/> ON - LINE <input type="checkbox"/>
Customer Information	Purchase Receipt
Family Name	SERENE HOUSE INTERNATIONAL ENT. LTD. 7F, No. 15, Sec. 2, Tiding Blvd., Taipei 11493, Taiwan service@serene-house.com
Given Name	
Street Address	
City	
State	
Zip code	
Country	
Telephone	
Fax	
E-Mail	

There is no warranty with respect to the following which may be supplied with this product. They included ceramic chip, cleaning brush, scraping spoon, scented glass tube.

Deutsch

17

Bitte lesen Sie diese Anleitung vor der Nutzung des Geräts sorgfältig und bewahren Sie diese nach dem Lesen so auf, dass Sie die Anleitung bei Bedarf problemlos wiederfinden.

Produkt & Zubehör

- Bitte prüfen Sie ob alle Teile vorhanden und in einwandfreiem Zustand sind.

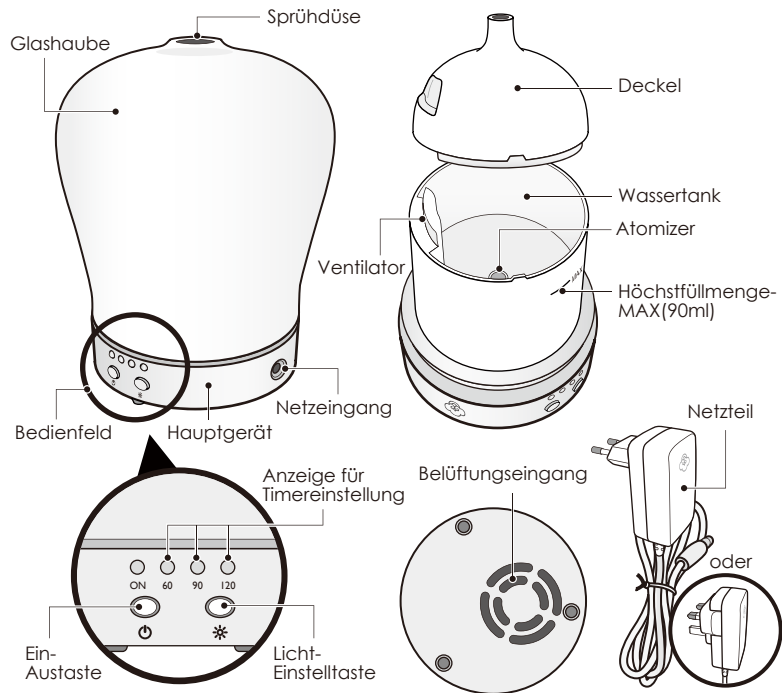

Bedienungsanweisungen

- Platzieren Sie den Scentilizer® immer auf einem festen, flachen und ebenen Untergrund.
- Beim Betrieb in sehr feuchter Umgebung kann Kondensation rund um den Scentilizer® auftreten.

1

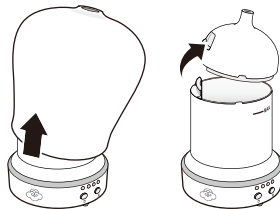

Entfernen Sie vorsichtig die Glashaube von dem Gerät und nehmen Sie danach den Deckel vom Wassertank.

2

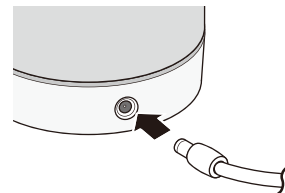

Verbinden Sie das Netzteil mit dem Netzeingang des Hauptgerätes.

3

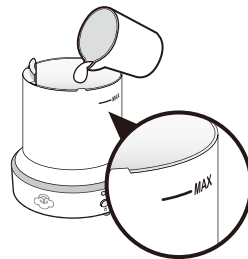

Füllen Sie den Wassertank höchstens bis zur maximalen (MAX) Füllstandanzeige. Der Wasserstand darf die maximale Füllstandanzeige nicht überschreiten, da sonst Beschädigungen am Gerät auftreten können.

- Sollte nach dem Befüllen des Wassertanks Feuchtigkeit an der Oberfläche des Hauptgerätes auftreten, wischen Sie diese bitte mit einem weichen Tuch auf.
- Lassen Sie niemals Wasser in das Belüftungloch gelangen.

Empfehlungen für das verwendete Wasser: Hinweis

4



Geben Sie 5 bis 10 Tropfen eines 100 % natürlichen ätherischen Öls von SERENE HOUSE in den Wassertank. Schließen Sie den Wassertank wieder mit dem Deckel. Bitte achten Sie darauf, dass kein ätherisches Öl auf die Außenseite des Scentilizers tropft.

- Sorgen Sie unbedingt dafür, dass kein Wasser oder Öl in die Belüftungsöffnung gelangt.

5

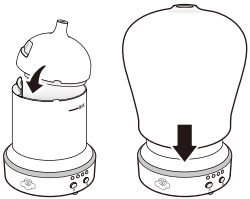

Setzen Sie, nachdem der Kunststoffdeckel wieder auf dem Wassertank angebracht wurde, die Glashaube auf das Gerät.

- Bitte achten Sie darauf, dass die Glashaube korrekt aufgesetzt wurde, anderenfalls verhindert die Sicherheitsfunktion die Inbetriebnahme des Geräts.
- Bitte beachten Sie, dass der Zerstäubungsprozess fehlschlagen oder eingeschränkt sein kann, falls die Abdeckung nicht sicher angebracht ist.

6

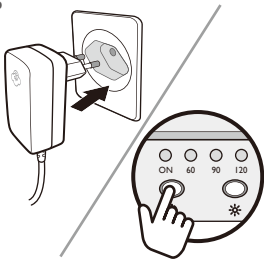

Verbinden Sie das Netzteil nun mit einer Steckdose. Drücken Sie zum Einschalten die Ein-/Austaste. Zum Ausschalten halten Sie den Schalter für 2 Sekunden gedrückt.

Die integrierte LED- und Betriebsanzeige leuchtet, wenn das Produkt den Betrieb aufnimmt.

- Die integrierte LED-Beleuchtung kann während des Einsatzes mit Hilfe der Lichteinstelltaste abgeschaltet werden.
- Aus Sicherheitsgründen ist dieser Scentilizer® so programmiert, dass das Gerät automatisch abgeschaltet wird, sobald der Wasser-Füllstand ein entsprechendes Minimum unterschreitet.

7

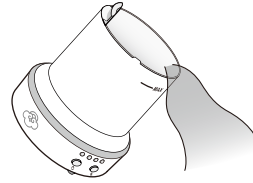

Bitte leeren Sie vor dem nächsten Benutzen des Produktes den Wassertank. Achten Sie darauf, diesen Scentilizer® regelmäßig zu reinigen. Wenn Sie das Gerät wieder verwenden möchten folgen Sie bitte den Stufen 1-6.

- Bitte lesen Sie zur sachgemäßen Handhabung und Wartung den Abschnitt Reinigung & Wartung in dieser Anleitung.

Sicherheitshinweis

- Schließen Sie das Gerät niemals an einer Steckdose an, ohne dass Abdeckung und der Deckel angebracht sind.
- Während des Betriebs dürfen weder die Abdeckung entfernt noch der Belüftungseingang unter dem Hauptgerät blockiert werden.
- Während des Betriebs darf niemals die Abdeckung entfernt bzw. Finger oder andere Gegenstände in den Wassertank gesteckt werden, da andernfalls Wasser auslaufen kann bzw. Verletzungen oder Fehlfunktionen auftreten können.
- Denken Sie daran, Wasser auszuschütten, das länger als 24 Stunden verwendet wurde.
- Zur Erzielung optimaler Ergebnisse empfehlen wir die Verwendung der 100% natürlichen ätherischen Öle von SERENE HOUSE mit diesem Scentilizer®. Der Einsatz anderer ätherischer Öle kann das Produkt beschädigen.
- Achten Sie darauf, jegliche Öltropfen auf Hauptgerät oder Boden mit einem Tuch abzuwischen.

Empfehlungen für das verwendete Wasser: Hinweis

Wasserempfehlungen für Serene House Scentilizer.

Weiches Wasser mit wenig Kalk eignet sich am Besten für Ihren Serene House Scentilizer. Sie können auch Wasser aus Flaschen oder Mineralwasser verwenden.

Wasser aus umgekehrter Osmose ist nicht zu empfehlen. Durch die fehlenden Mineralien sind die Ergebnisse der Diffusion nicht zufriedenstellend.

Hartes Wasser ist ebenfalls nicht zu empfehlen. Bei der Verwendung von hartem Wasser wird der Oszillator stärker verschmutzt und muss nach jeder Nutzung gereinigt werden. Zudem kann die Vaporisation beeinträchtigt werden.

Anleitung zur Steuerung der Beleuchtung

1. Zum Einschalten drücken Sie die LED-Taste und die integrierte LED-Lampe leuchtet auf.
2. Das Licht-Spektrum umfasst sieben verschiedene Farben: warmes weiß, grün, blau, rot, gelb, lila, helles weiss.
3. Zum Fixieren einer Lichtfarbe drücken Sie die LED-Taste.
4. Zum Abschalten drücken Sie mehrmals die LED-Taste bis das Licht erlischt.

Anleitung zum Timer

Die Nutzungszeit dieses Scentilizers® stellen Sie wie folgt ein:

1. Drücken Sie die Timer-Taste einmal für eine 60-minütige Betriebszeit. Die Timer-Anzeige 60 leuchtet auf.
2. Drücken Sie die Timer-Taste zweimal für eine 90-minütigen Betriebszeit. Die Timer-Anzeige 90 leuchtet auf.
3. Drücken Sie die Timer-Taste dreimal für eine 120-minütigen Betriebszeit. Die Timer-Anzeige 120 leuchtet auf.
4. Drücken Sie die Timer-Taste viermal für einen kontinuierlichen Betrieb.
5. Aus Sicherheitsgründen ist dieser Scentilizer® so programmiert, dass das Gerät automatisch abgeschaltet wird, sobald der Wasser-Füllstand ein entsprechendes Minimum unterschreitet.

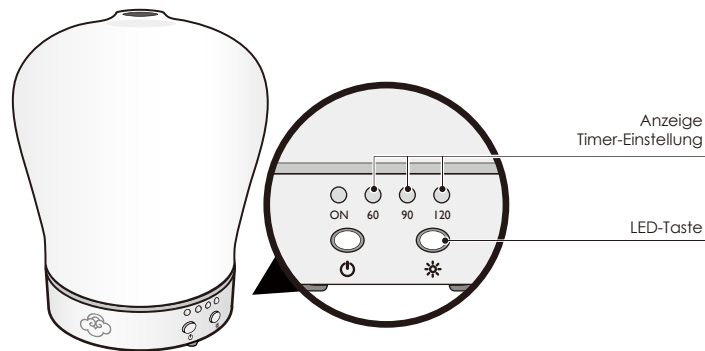

Reinigung & Wartung

Halten Sie sich aus Sicherheitsgründen unbedingt an die folgenden Hinweise:

- Ziehen Sie vor der Reinigung immer das Netzteil aus der Steckdose.
- Um eine optimale Zerstäubungsleistung sicherzustellen, reinigen Sie bitte den Scenzilizer® nach jedem Einsatz.

1

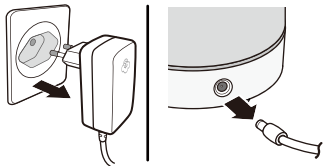

Ziehen Sie immer das Netzteil aus der Steckdose und trennen Sie den Stecker vom Hauptgerät.

- Halten Sie das Hauptgerät beim Ziehen des Netzkabels immer in aufrechter Position, damit kein Wasser aus dem Wassertank läuft.

3

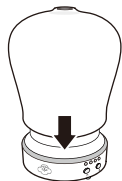

Bringen Sie nach Beendigung der Reinigungs- und Wartungsarbeiten die Abdeckung wieder an.

2

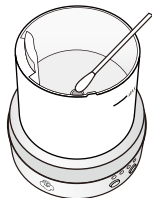

Entfernen Sie die Abdeckung, leeren Sie den Wassertank, geben Sie etwas warmes Wasser (max. 40 °C) und einige Tropfen neutrales Reinigungsmittel in den Tank. Reinigen Sie den Zerstäuber und die Innenseite des Wassertanks idealerweise mit einem Wattestäbchen. Spülen Sie nach der Reinigung vorsichtig alle Seifenreste aus dem Wassertank.

- Verwenden Sie niemals säurehaltige Reinigungsmittel, da diese Fehlfunktionen verursachen können.
- Sollte Wasser ungewollt in die Belüftungsöffnung fließen, lassen Sie den internen Mechanismus mindestens sechs Stunden lang trocknen, bevor Sie das Gerät wieder verwenden, da sonst Fehlfunktionen auftreten können.

Sicherheitshinweise vor der ersten Inbetriebnahme

- Lesen Sie bitte alle Hinweise vor dem Gebrauch des Produkts. Verwenden Sie es auf sichere und sachgemäße Weise.
- Dieses Produkt ist ein Duftzerstäuber, basierend auf einer Ultraschall-Vibrations-Technologie.
- Lesen Sie zur richtigen Anwendung den Abschnitt „Bedienungsanweisungen“ in dieser Anleitung; bei unsachgemäßem Einsatz können Fehlfunktionen auftreten.
- Lesen Sie vor Reinigung und Wartung die Anweisungen unter „Reinigung und Wartung“ durch, befolgen Sie diese; bei unsachgemäßer Wartung können Fehlfunktionen auftreten.
- Dieses Produkt dient in seiner Kernfunktion zur Zerstäubung von natürlichen Düften unter Anwendung eines Ultraschall-Prinzips. Seine Wirkungsweise entspricht nicht der eines herkömmlichen Luftbefeuchters, dennoch wird als Nebenfunktion Feuchtigkeit abgegeben.

Hinweise zum Einsatz von Ölen

Zur Erzielung optimaler Leistung mit diesem Scenzilizer® empfehlen wir den Einsatz der 100 % natürlichen ätherischen Öle von SERENE HOUSE.

- Ätherische Öle sind hochkonzentrierte Öle. Verwenden Sie diese entsprechend vorsichtig.
- Verschütten Sie kein Öl, da dieses Kunststoffgegenstände und Möbel beschädigen kann.
- Kinder und Haustiere reagieren sehr empfindlich auf ätherische Öle. Verwenden Sie diese entsprechend vorsichtig.
- Stellen Sie den Betrieb des Gerätes ein und öffnen Sie die Fenster, falls Sie sich unwohl fühlen.
- Achten Sie darauf, eine geeignete Menge ätherisches Öl zu verwenden.
- Unter bestimmten körperlichen Bedingungen, wie z. B. bei Schwangerschaft, Lungenkrankheiten, Krebs, Epilepsie oder anderen Erkrankungen, wenden Sie sich bitte vor der Verwendung ätherischer Öle an Ihren Arzt.

Sicherheitshinweise

Halten Sie sich aus Sicherheitsgründen unbedingt an die folgenden Hinweise:



- Die Vorsichtsmaßnahmen in dieser Anleitung haben den Zweck, einen sicheren und zweckgemäßen Gebrauch dieses Produkts durch den Benutzer zu gewährleisten sowie eventuelle Gefahren und Schäden zu vermeiden.
- Das Kapitel „WARNUNG“ enthält wichtige Sicherheitshinweise. Bitte befolgen Sie diese Hinweise.

WARNUNG

 • Schalten Sie das Gerät sofort aus und unterbrechen Sie die Stromversorgung, wenn Rauch, ungewöhnliche Gerüche oder Geräusche bzw. andere Unregelmäßigkeiten auftreten.

 • Verändern, reparieren und demontieren Sie dieses Produkt nicht, da andernfalls die Gefahr von Brand, Stromschlag, Beschädigungen und Verletzungen besteht.

 • Ist die Lebenszeit des Produkts abgelaufen, empfehlen wir, es zum Recycling an einer Sammelstelle für Elektro- und Elektronik-Altgeräte abzugeben und nicht mit dem Hausmüll zu entsorgen. Die Symbole auf dem Produkt, in der Gebrauchsanleitung und auf der Verpackung geben Hinweise auf die sachgemäße Zuordnung und Entsorgung.

-  • **Außerhalb der Reichweite von Kindern und Haustieren aufbewahren**
-  • **Nur zur Nutzung in Innenräumen**
- Bitte verwenden Sie ein Netzteil mit 24 V Gleichspannung / 500 mA; andernfalls können Fehlfunktionen des Gerätes auftreten.
 - Das Netzteil erwärmt sich während des Betriebs; dies ist normal.
 - Verwenden Sie das Produkt nur mit dem mitgelieferten Netzteil; die Verwendung anderer Netzteile kann zu Brandgefahr führen.
 - Schließen Sie das Netzteil während der Installation nicht am Hauptgerät an, da dies Stromschlag- und Verletzungsgefahr verursachen kann.
 - Das Produkt sollte immer von der Stromversorgung getrennt und der Wassertank bzw. Behälter geleert werden, wenn Sie das Gerät bewegen möchten oder längere Zeit nicht verwenden.
 - Ziehen Sie beim Trennen des Netzteils von der Steckdose nicht am Kabel, sondern direkt am Netzteil, um dieses sicher zu entfernen; andernfalls können Schäden oder Verletzungen auftreten.
 - Bitte achten Sie darauf, dass ätherisches Öl weder auf die Außenseite des Produktes noch auf Möbel gelangt. Falls dies dennoch geschieht, wischen Sie das ätherische Öl zur Vermeidung von Verfärbungen an der Außenseite des Produktes oder am Mobiliar umgehend ab.



- Dieses Produkt muss vor Reinigung und Wartung von der Stromversorgung getrennt werden.
- Bitte berühren Sie Hauptgerät und Netzteil nicht mit feuchten oder gar nassen Händen, wischen Sie jegliches Wasser und andere Flüssigkeiten umgehend ab. Sprühen Sie nichts auf das Gerät, da dies alles einen Stromschlag auslösen kann.
- Verwenden Sie das Produkt nicht, wenn Netzkabel oder -stecker beschädigt sind, das Produkt heruntergefallen ist, Stößen ausgesetzt war, Bruchstellen aufweist oder anderweitig beschädigt wurde, da dies einen Kurzschluss oder eine Fehlfunktion des Produktes verursachen kann.
- Biegen und erhitzen Sie das Netzkabel nicht, platzieren Sie keine schweren Gegenstände darauf; andernfalls besteht die Gefahr von Brand und Fehlfunktionen.
- Setzen Sie Augen, Nase und Mund nicht direkt dem ausströmenden Duftnebel aus, da dies Unwohlsein verursachen kann.
- Dieses Produkt ist kein Spielzeug. Es darf nicht von Kindern benutzt werden. Bewahren Sie das Gerät außerhalb der Reichweite von Kindern auf, da Stromschlag- und Verletzungsgefahr bestehen. Kinder sollten entsprechend beaufsichtigt werden, damit sie nicht mit diesem Produkt spielen.
- Dieses Gerät darf nicht von Kindern oder Personen mit eingeschränkten physischen, sensorischen oder geistigen Fähigkeiten benutzt werden, sofern sie nicht beaufsichtigt oder von einer für ihre Sicherheit verantwortlichen Person bei der Benutzung des Gerätes angeleitet werden.
- Platzieren Sie das Produkt zur Vermeidung von Bränden, Stromschlägen, Verletzungen und Sachschäden nicht an folgenden Orten :
 - * im direkten Sonnenlicht oder neben einer Heizung
 - * an staubigen Orten
 - * auf gefliesten, instabilen oder unebenen Oberflächen
 - * an Orten mit starker Rauchenwicklung oder direkt an einem Ofen
 - * an Orten mit Umgebungstemperaturen von mehr als 40 °C; halten Sie das Produkt von Zündquellen fern.
 - * in der Nähe von oder über elektrischen Geräten (Fernseher, Stereoanlage, Kühlschrank etc.)
- Stellen Sie das Produkt nicht auf weiche Oberflächen, wie Teppiche; andernfalls kann der Belüftungseingang an der Unterseite blockiert werden, was wiederum die Funktionalität des Gerätes beeinträchtigen kann.
- Während des Betriebs dürfen Sie weder den Wassertank entfernen noch Ihre Finger oder andere Gegenstände in den Tank stecken, da andernfalls Wasser auslaufen kann bzw. Verletzungen oder Fehlfunktionen auftreten können.

Problemlösung

Falls das Gerät nicht einwandfrei funktioniert, lesen Sie bitte die nachstehend aufgelisteten Ansätze zur Problemlösung durch.

Das Gerät schaltet sich nicht ein

- Netzteil prüfen
 - Achten Sie darauf, dass das Netzteil vollständig und richtig in die Steckdose eingesteckt ist.
- Netzkabel ist nicht am Hauptgerät angeschlossen
 - Achten Sie darauf, dass der Stecker richtig am Geräteanschluss angeschlossen ist.
- Obwohl die Stromversorgung richtig hergestellt ist, funktioniert das Gerät nicht
 - Prüfen Sie, ob der Wassertank Wasser enthält; stellen Sie dann sicher, dass das Gerät eingeschaltet ist. Stellen Sie sicher, dass der Wasserstand die maximale Wasserstandmarke (MAX) nicht übersteigt; leeren Sie in diesem Fall das überschüssige Wasser.

Das Produkt zerstäubt nicht richtig bzw. nicht effektiv genug

- Prüfen Sie den verwendeten Wassertyp und die Wassertemperatur.
 - Bitte verwenden Sie abgefülltes oder gefiltertes Wasser mit einer Temperatur zwischen 25 und 40 °C.
- Verschmutzter Zerstäuber
 - Führen Sie eine Wartung entsprechend dem Abschnitt „Reinigung & Wartung“ in dieser Anleitung durch.
- Produktaufstellung
 - Stellen Sie das Produkt auf einen festen, ebenen und stabilen Untergrund, auf dem es keinem Wind ausgesetzt ist.
- Wasserstand prüfen
 - Stellen Sie sicher, dass der Wasserstand nicht die vorgegebene Wasserstandmarke überschreitet.
- Die Abdeckung lässt sich nicht sicher am Hauptgerät anbringen
 - Bringen Sie die Abdeckung entsprechend den Anweisungen im Abschnitt „Bedienungsanweisungen“ dieser Anleitung an.

Water Recommendations: Remark

Technische Daten

- Auf Grund von unterschiedlicher Raumtemperatur, Raumgröße, Luftfeuchtigkeit sowie von eingeschalteten Klimaanlagen können sich die Düfte sehr unterschiedlich entwickeln.

Aurora

Modellcode:	AA07G
Artikelnummer:	151203001
Zerstäubungsverfahren:	Ultraschall
Empfohlene Raumgröße:	10 ~ 15 m ² (107.6 ~ 161.4 sq ft)
Ultraschallfrequenz(MHz):	2.45 ± 10 %
Wassertankkapazität:	90 ml (3 fl. oz.)
Farben des Lichts:	Sieben Farben
Stromversorgung:	DC 24V ,10W
Abmessungen:	Ø 11.5 cm x 14.3 cm H (4 ½ in x 5 5/8 in H)
Gerätgewicht:	≈ 260 g
Betriebsart:	Dauerbetrieb
Mitgeliefertes Zubehör:	Gebrauchsanleitung / Netzteil / Garantiekarte
Design:	SERENE HOUSE
Hergestellt in China	



RoHS
compliant



Patentiertes Produkt

Versuchen Sie nicht, das Produkt selbst zu demontieren oder zu reparieren. Wenn das Gerät nicht mehr richtig funktioniert, rufen Sie bitte unsere Website www.serenehouse.com auf und klicken Sie auf „Support“ oder wenden Sie sich an unseren Kundendienst.

Garantiekarte



Es wird gewährleistet, dass dieses Produkt keine Material- und Verarbeitungsfehler aufweist. Der Garantiezeitraum beträgt zwei (2) Jahre ab Ersterwerb. Defekte Teile werden im Garantiezeitraum kostenfrei ersetzt, sofern diese nicht zweckentfremdet und entgegen der Gebrauchsanleitung benutzt wurden.

Falls Sie mit der Anwendung nicht zufrieden sind, befolgen Sie bitte zuerst die Anweisungen unter Problemlösungen und Reinigung und Wartung. Sollten Sie weiterhin mit der Produktleistung nicht zufrieden sein, kontaktieren Sie bitte einen autorisierten SERENE HOUSE Händler oder nehmen direkten Kontakt mit uns auf: <http://www.serenehouse.com/de/support.html>

Geben Sie bitte den Produktnamen und die Artikel-Nummer an. Unser autorisierter Händler wird Ihnen weitere Informationen geben, wie das Problem behoben werden kann bzw. Sie um die Rückgabe des Geräts bitten, um eine Reparatur oder einen Austausch vorzunehmen.

Diese Produkt-Garantie erstreckt sich nicht auf Schäden, die auf Missbrauch oder falsche Anwendung zurückzuführen sind. Der Anschluss nicht zugelassener Apparate, Veränderungen am Produkt sowie jegliche andere Beanspruchung, die nicht in der Verantwortung von SERENE HOUSE liegt, schließt eine Garantieleistung ebenfalls aus. Um diese Garantieleistung in Anspruch zu nehmen, füllen Sie bitte die Garantie-Karte vollständig aus und schicken diese per E-Mail oder Fax an Ihren nächsten SERENE HOUSE Händler.

SERENE HOUSE INTERNATIONAL ENTERPRISE LTD. Gewährt eine Garantie von zwei (2) Jahren ab Verkaufsdatum.	
Produktname	Artikel-Nr.
Kaufadresse	im Geschäft <input type="checkbox"/> Online <input type="checkbox"/>
Kundeninformation	
Original-Kaufbeleg	
Familiennamen	
Vorname	
Straße / Hausnummer	
Ort	
Bundesland / Kanton	
PLZ	
Land	
Telefon-Nr.	
Fax-Nr.	
E-Mail	
SERENE HOUSE INTERNATIONAL ENT. LTD. 7F, No. 15, Sec. 2, Tiding Blvd., Taipei 11493, Taiwan service@serene-house.com	

Die Garantieleistung erstreckt sich nicht auf folgende Teile oder (optional) mitgeliefertes Zubehör:
Glasteile, Abplatzungen am Porzellan, Reinigungsbürste, Schablöffel, Duft-Glaserhörnchen

Français

31

Merci de lire attentivement ce mode d'emploi avant d'utiliser l'appareil. Après avoir lu ce manuel, merci de la garder à portée de main.

Produits et accessoires

- Merci de vérifier que tous les objets sont présents et les éventuels dommages matériels avant usage.

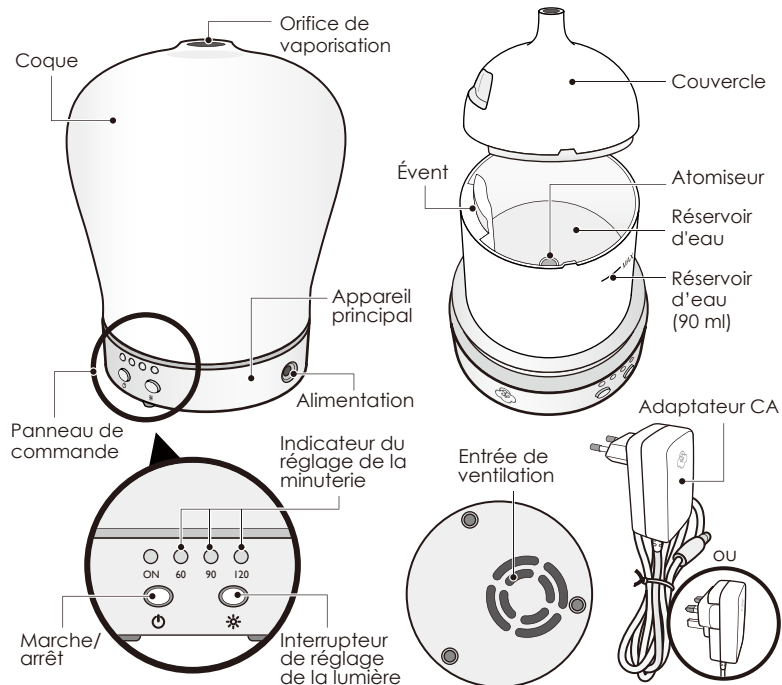

Mode d'emploi

- Placez systématiquement votre Scentsizer® sur une surface dure et plane.
- Une condensation peut se former autour du Scentsizer® lorsqu'il fonctionne dans un environnement à haut taux d'humidité.

1

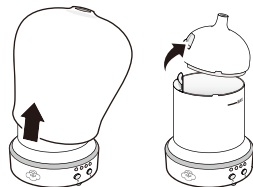

Tournez la coque dans le sens contraire des aiguilles d'une montre pour la séparer de l'unité principale (tel qu'illustré). Ouvrez le réservoir à eau en ôtant le couvercle.

2

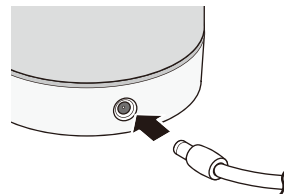

Branchez la fiche de l'adaptateur CA dans l'orifice d'alimentation situé sous l'appareil principal.

3

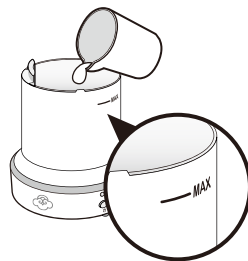

Remplissez le réservoir d'eau jusqu'au niveau maximum indiqué (max.). Pour ne pas endommager ce produit, ne dépassez jamais le niveau maximal de remplissage d'eau.

- Une fois le remplissage effectué, essayez attentivement l'eau qui aurait débordé sur l'extérieur du réservoir. .
- N'ajoutez jamais d'eau par le trou de ventilation.

Recommandations sur l'eau: Remarques

4



Ajoutez 5 à 10 gouttes d'huile essentielle 100% SERENE HOUSE dans le réservoir d'eau. Remettez le couvercle en place sur le réservoir. Ne faites pas tomber d'huile essentielle sur les parois extérieures du Scentilizer®.

- Ne faites jamais entrer d'eau ou d'huile par l'orifice d'aération.

5

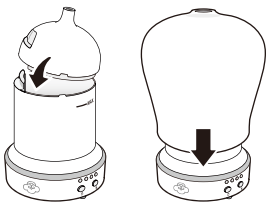

Remettez la coque en place en alignant les signets de la coque avec ceux de l'unité principale. Tournez dans le sens des aiguilles d'une montre pour verrouiller le tout.

- Attention : vérifier que la coque soit placée dans le bon sens. Elle ne sera pas correctement fixée si vous ne procédez pas comme indiqué sur l'illustration.
- La vaporisation peut être défectueuse ou insuffisante si la coque n'est pas fixée correctement.

6

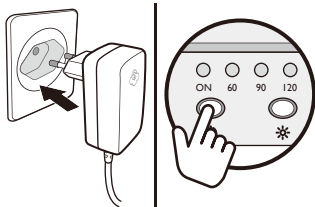

Branchez la prise de l'adaptateur CA dans une prise électrique et appuyez sur le bouton MARCHÉ/ARRÊT pour mettre l'appareil sous tension. La lumière LED et l'indicateur d'alimentation s'allument lorsque l'appareil fonctionne et est branché.

- Il est possible d'éteindre les LED en utilisant l'interrupteur de l'éclairage.
- Pour des raisons de sécurité, ce diffuseur - Scentilizer® est programmé pour se mettre automatiquement hors tension lorsque le niveau d'eau détecté est inférieur au niveau programmé.

7

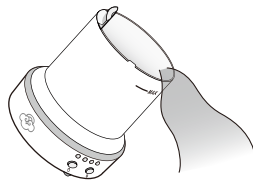

Remplissez le réservoir d'eau jusqu'au niveau maximum indiqué (max.).

Pour ne pas endommager ce produit, ne dépassez jamais le niveau maximal de remplissage d'eau.

- Une fois le remplissage effectué, essuyez attentivement l'eau qui aurait débordé sur l'extérieur du réservoir.
- N'ajoutez jamais d'eau par le trou de ventilation.

Avertissement

- Ne branchez JAMAIS l'alimentation de l'appareil si le couvercle et la coque ne sont pas en place.
- Ne retirez pas le couvercle, ne bloquez pas l'orifice de ventilation sous l'appareil principal en cours d'utilisation de l'appareil.
- Quand l'appareil est en marche et qu'il y a de l'eau dans le réservoir, ne touchez pas au diffuseur car vous pourriez vous blesser ou créer un dysfonctionnement de l'appareil.
- Assurez-vous de vider l'eau toutes les 24 heures.
- Pour des performances optimales, nous vous recommandons d'utiliser les huiles essentielles SERENE HOUSE avec ce Scentilizer®. L'utilisation d'autres huiles essentielles pourrait endommager l'appareil.
- Essayez immédiatement les gouttes d'huile sur l'appareil principal ou sur le sol.

Recommandations sur l'eau: Remarques

Recommandations sur l'eau pour Serene House Scentilizer.

L'eau douce est recommandée pour votre diffuseur Serene House. Vous pouvez également utiliser de l'eau minérale ou en bouteille. Il ne faut surtout pas utiliser d'eau distillée, les minéraux ayant été retirés de cette eau, l'appareil à ultrason ne pourra donc pas fonctionner avec cette eau.

L'eau osmosée a également moins de minéraux et le diffuseur ne pourra pas diffuser correctement, et on n'obtiendra pas le résultat escompté.

Une eau dure n'est pas non plus recommandée. Cela impliquerait de laver l'oscillateur après chaque utilisation d'eau dure, puisque le calcaire se solidifiera autour. De plus, l'eau dure est trop lourde pour que l'oscillateur la diffuse.

Instructions relatives au réglage de l'éclairage

1. Pour allumer - Appuyez sur l'interrupteur pour allumer la lumière LED intégrée.
2. Pour éteindre - Appuyez sur l'interrupteur pour éteindre les LED.
3. Il est possible d'éteindre les LED lorsque vous êtes en train d'utiliser votre appareil, en appuyant sur l'interrupteur.
4. Lorsque le niveau d'eau est trop bas, la lumière de l'appareil s'éteint automatiquement.

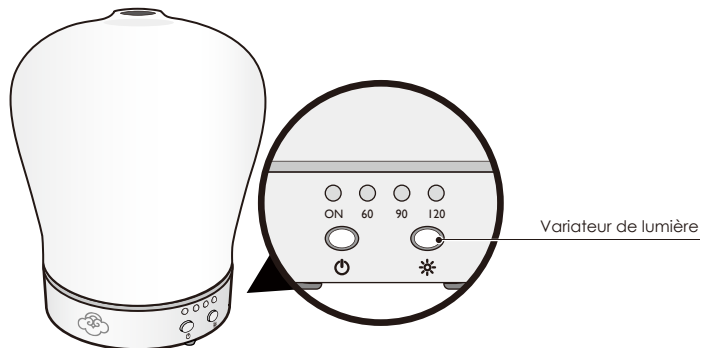

Instructions relatives au réglage du minuteur

Pour définir la durée d'utilisation du Scenitilizer®

1. Appuyez une fois sur le bouton de réglage de la durée pour un fonctionnement de 60 minutes. L'indicateur minuteur 60 minutes s'allume.
2. Appuyez deux fois sur le bouton de réglage de la durée pour un fonctionnement de 90 minutes. L'indicateur minuteur 90 minutes s'allume.
3. Appuyez trois fois sur le bouton de réglage de la durée pour un fonctionnement de 120 minutes. L'indicateur minuteur 120 minutes s'allume.
4. Appuyez quatre fois sur le bouton de réglage de la durée pour un fonctionnement en continu.
5. Pour des raisons de sécurité, ce Scenitilizer® est programmé pour se mettre automatiquement hors tension lorsque le niveau d'eau détecté est inférieur au niveau programmé.

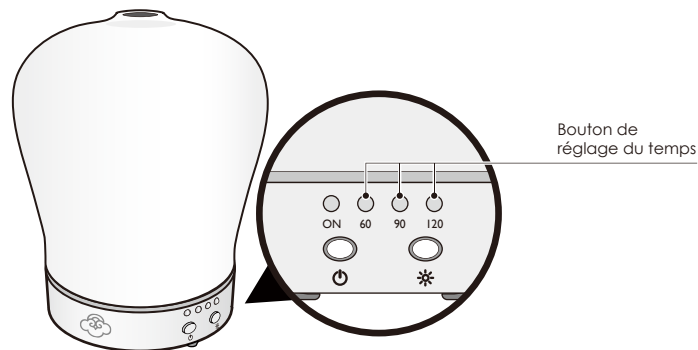

Nettoyage et maintenance

- Débranchez systématiquement l'adaptateur CA de la prise de courant avant de procéder au nettoyage.
- Pour des performances de vaporisation optimales, assurez-vous de nettoyer le Scentilizer® après chaque utilisation.

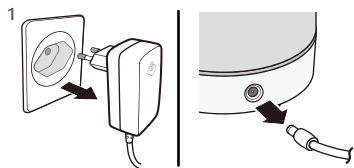

Débranchez l'adaptateur CA de la prise électrique, puis retirez la fiche de l'appareil principal.

- Pour que le liquide ne coule pas hors du réservoir d'eau, tenez toujours l'appareil principal bien droit, même pour retirer le câble de l'adaptateur CA.

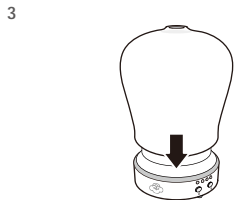

Repositionnez le couvercle pour terminer la procédure de nettoyage et d'entretien.

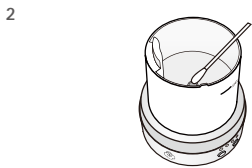

Enlevez le couvercle, videz le réservoir d'eau, ajoutez une petite quantité d'eau chaude (à moins de 40 °C), et quelques gouttes de produit de nettoyage neutre. Utilisez la brosse de nettoyage fournie pour nettoyer le vaporisateur et la surface intérieure du réservoir d'eau. Rincez attentivement tout le produit de nettoyage du réservoir après l'avoir lavé. N'utilisez pas de produit vaisselle.

- N'utilisez jamais de produits nettoyant acides pour éviter tout risque de dysfonctionnement.
- Si de l'eau venait à tomber accidentellement dans une entrée de ventilation ou sur l'interrupteur marche/arrêt, laissez les pièces internes sécher soigneusement (au moins 6 heures) avant la prochaine utilisation, sinon l'appareil pourrait ne pas fonctionner correctement.

Précautions avant utilisation

- Veuillez lire attentivement toutes les instructions avant d'utiliser l'appareil. Utilisez-le en respectant les consignes de sécurité et son mode d'emploi.
- Cet appareil est un diffuseur de parfum à vapeur d'eau et utilise la technologie de vibration sonore pour générer des vapeurs parfumées. Il est également doté de la fonction d'éclairage LED.
- Lisez la section « Mode d'emploi » de ce manuel pour un fonctionnement optimal de l'appareil ; sinon, vous risquez d'observer des dysfonctionnements résultant d'une mauvaise utilisation de l'appareil.
- Avant toute opération de nettoyage et de maintenance de l'appareil, veuillez lire la section « Nettoyage et entretien » du manuel. Un entretien incorrect risque d'entraîner un dysfonctionnement de l'appareil.
- Ce produit est fabriqué en suivant le principe de vaporisation ultrasonique. Il ne doit être utilisé que pour diffuser du parfum, il ne dispose pas de fonctions d'humidification.

Remarques sur l'utilisation des huiles

Pour bénéficier des meilleures performances du Scentilizer®, nous vous recommandons d'utiliser les huiles essentielles SERENE HOUSE.

- Les huiles essentielles sont des huiles très concentrées. Utilisez les avec précaution.
- Ne renversez pas les huiles, elles risquent d'endommager les objets en plastique et les meubles.
- Les enfants et les animaux domestiques sont très sensibles aux huiles essentielles. Utilisez les avec précaution.
- Interrompez l'utilisation de l'appareil et ouvrez les fenêtres pour aérer si vous ne vous sentez pas bien.
- Assurez-vous d'utiliser les quantités appropriées d'huile essentielle.
- Sous certaines conditions physiques, si vous êtes enceinte, si vous souffrez d'affections pulmonaires, d'un cancer, d'épilepsie, ou d'une autre pathologie, consultez votre médecin avant d'utiliser des huiles essentielles.

Consignes de sécurité

Pour votre sécurité, veillez à respecter les instructions suivantes :

- Les précautions indiquées dans ce manuel permettent à l'utilisateur un usage sûr et approprié, lui évitant tout danger ainsi qu'à son entourage.
- Le volet « AVERTISSEMENT » contient d'importantes informations de sécurité. Veuillez suivre ces instructions.



AVERTISSEMENT



- En cas de fumée, d'odeur, de bruits inhabituels ou de toute autre anomalie, arrêtez immédiatement d'utiliser l'appareil et débranchez le câble d'alimentation.



- Ne tentez jamais de modifier, de réparer ou de démonter cet appareil : vous risqueriez de provoquer un incendie, de vous blesser ou de vous électrocuter.



- Lorsque votre appareil arrivera en fin de vie, nous vous conseillons de le déposer dans un bac de recyclage d'appareils électriques et électroniques et non pas avec les déchets domestiques. Les symboles figurant sur l'appareil, sur le mode d'emploi et sur l'emballage vous permettront de le recycler correctement.



- **A maintenir hors de portée des enfants et des animaux domestiques.**
- **Utilisation en intérieur uniquement.**
- Utilisez un adaptateur 24 VCC / 500 mA, sinon, vous risquez de provoquer un dysfonctionnement de l'appareil.
- L'adaptateur CA chauffe lorsque l'appareil est utilisé. Ce phénomène est normal.
- N'utilisez que l'adaptateur CA fourni avec le produit. L'utilisation d'un autre adaptateur peut provoquer un incendie.
- Ne pas brancher l'adaptateur CA sur l'appareil principal au moment de l'installation : il y a un risque d'électrocution et de blessure.
- L'appareil doit toujours être débranché et le réservoir d'eau vide lorsque vous déplacez l'appareil ou lorsque vous n'utilisez pas l'appareil.
- Lorsque vous débranchez l'adaptateur CA de la prise ce courant, ne tirez pas sur le câble. Maintenez fermement l'adaptateur CA, puis débranchez-le. Vous risquez sinon d'endommager l'appareil ou de vous blesser.
- Évitez de renverser de l'huile essentielle sur les parois extérieures de l'appareil ou sur un meuble. En cas de chute de gouttes accidentelles d'huile essentielle, essuyez-les immédiatement pour éviter toute décoloration des parois extérieures du produit ou du meuble.



- L'appareil doit être débranché de la prise électrique avant son entretien.
- Ne manipulez pas l'appareil principal et l'adaptateur CA avec les mains humides. Ne laissez pas l'eau ou d'autres liquides rentrer en contact ou éclabousser ces pièces ; vous risqueriez de vous électrocuter.
- N'utilisez pas l'appareil si le cordon électrique est endommagé
- N'utilisez pas l'appareil si ce dernier est tombé accidentellement, s'il a été cogné ou cassé : risque de court-circuit ou de dysfonctionnement.
- Veillez à ne jamais plier le cordon d'alimentation, le chauffer ou y placer des objets lourds, vous risquez de provoquer un incendie ou un dysfonctionnement.
- Ne placez pas volontairement vos yeux, votre nez ou votre bouche près de la vapeur parfumée émise ; ceci pourrait avoir des conséquences sur votre santé, ou créer un malaise.
- Cet appareil n'est pas un jouet. Ne le laissez pas à la portée des enfants : ils risqueraient de se blesser ou de s'électrocuter. Veillez à surveiller vos enfants pour vous assurer qu'ils ne joueront à aucun moment avec l'appareil.
- Cet appareil n'est pas destiné à être utilisé par des personnes (enfants inclus) au capacités physique ou mentales réduites; inexpérimentées ou sans connaissances adéquates, sauf si elles utilisent cet appareil sous la surveillance d'une personne responsable de leur sécurité, qui aurait pris connaissance du mode d'emploi et des instructions d'utilisation.
- Pour éviter tout risque d'incendie, d'électrocution, tout dommage ou toute blessure, ne placez pas le diffuseur dans les lieux ci-dessous :
 - * Directement au soleil ou à proximité d'appareils de chauffage ou d'une source de chaleur
 - * Dans des espaces poussiéreux
 - * Sur des surfaces inclinées, instables ou non planes
 - * Dans des espaces enfumés ou près de cuisinières à gaz
 - * Dans des environnements présentant une température supérieure à 40 °C ; placez l'appareil à distance des sources d'étincelle.
 - * Près de ou sur un appareil électrique (poste de télévision, chaînes stéréo, réfrigérateur, etc.).
- Ne placez pas l'appareil sur des surfaces moelleuses, comme un tapis ; l'orifice de ventilation sous l'appareil serait obstrué, provoquant son dysfonctionnement.
- Ne retirez jamais le couvercle, ne placez jamais votre doigt ou un autre objet dans le réservoir d'eau en cours d'utilisation de l'appareil. Vous risquez sinon d'observer une fuite d'eau, de vous blesser ou de provoquer un dysfonctionnement.

Dépannage

Si vous n'êtes pas satisfait par le fonctionnement de l'appareil, veuillez consulter les sections de dépannage ci-dessous.

L'appareil ne fonctionne pas

- Vérifiez l'adaptateur
→ Assurez-vous que l'adaptateur est branché correctement dans la prise électrique.
- Le cordon d'alimentation n'est pas branché sur l'appareil principal
→ Assurez-vous de l'insertion correcte de la fiche dans la prise de l'appareil.
- Le branchement concernant l'alimentation est bon, mais l'appareil ne fonctionne toujours pas
→ Vérifiez si le réservoir d'eau est rempli et contrôlez la position de l'interrupteur MARCHE/ARRÊT. Vérifiez que le niveau d'eau du réservoir ne dépasse pas la ligne du niveau maximal (MAX) d'eau. S'il y a trop d'eau, videz l'excédent.

Pas de vaporisation ou vaporisation insuffisante

- Vérifiez le type d'eau utilisée et sa température
→ Veuillez utiliser de l'eau en bouteille ou filtrée entre 25 °C et 40 °C (76.9 °F-103.9 °F).
- Vaporisateur sale
→ Procédez à la maintenance telle que décrite dans la section « Nettoyage et entretien » de ce manuel.
- Positionnement de l'appareil
→ Placez l'appareil sur une surface stable, dure et plane, non soumise au vent.
- Vérifiez le volume d'eau
→ Assurez-vous que l'eau ne dépasse pas le niveau maximal indiqué.
- Le couvercle ou la coque ne se fixe pas correctement sur l'unité principale
→ Refixez le ou la, en suivant la procédure décrite dans la section « Mode d'emploi » de ce manuel.

Water Recommendations: Remark

Caractéristiques

- Le résultat parfumé dépend vraiment de l'aération, la température, le degré d'humidité et de la taille de la pièce.

Aurora

Code du modèle:	AA07G
Produit numéro:	151203001
Mode de vaporisation:	Ultrason
Taille de pièce conseillée:	de 10 à 15 m ² (107,6 ~ 161,4 sq ft)
Fréquence ultrasonique (en MHz):	2,45 ± 10 %
Capacité du réservoir d'eau:	90 ml (3 fl. oz.)
Couleurs de la lumière:	Sept couleurs
Source d'alimentation:	DC 24V ,10W
Taille de l'appareil:	Ø 11,5 cm x 14,3 cm H (4 ½ ø in x 5 5/8 in H)
Poid de l'unité principale:	≈ 260 g
Mode opératoire:	Mode continu
Accessoires inclus:	Instructions / Adaptateur / carte de garantie
Equipe créative:	SERENE HOUSE
Fabriqué en Chine	



RoHS
compliant



Produit breveté

Ne tentez pas de démonter ou de réparer le produit vous-même. Si l'appareil ne fonctionne toujours pas correctement, consultez notre site Internet www.serenehouse.com, et cliquez sur le lien « Support », ou contactez votre service clientèle.

Carte de garantie



Ce produit est garanti contre les défauts matériels et de fabrication. La période de garantie est de deux (2) ans à compter de la date d'achat d'origine. Toute pièce défectueuse sera remplacée gratuitement à condition qu'elle n'ait subi aucune altération/ modification et que l'appareil ait été utilisé conformément aux instructions de la documentation.

Si vous venez à constater un fonctionnement anormal, veuillez avant toute chose consulter les instructions des rubriques Dépannage et Nettoyage & entretien. Si le problème persiste, veuillez appeler ou contacter par écrit votre distributeur autorisé SERENE HOUSE. Vous pouvez également visiter notre site Internet à l'adresse <http://www.serenehouse.com/fr/support.html>, en nous expliquant le dysfonctionnement constaté. Veuillez spécifier le nom de votre produit ainsi que son numéro de modèle, et notre distributeur vous indiquera comment remédier au problème par vous-même ou vous demandera de nous retourner l'appareil pour réparation ou remplacement.

La présente garantie ne s'applique pas aux dommages provoqués par une mauvaise utilisation, un accident, l'utilisation d'un accessoire non autorisé, l'altération du produit ou toute autre cause, quelle qu'elle soit, ne dépendant pas de SERENE HOUSE. Pour valider votre garantie, veuillez remplir la carte de garantie ci-dessous et la renvoyer avec une copie de votre justificatif d'achat à un distributeur SERENE HOUSE local via fax ou email.

Cette garantie est fournie par SERENE HOUSE INTERNATIONAL ENTERPRISE LTD. Elle est valable pour une période de deux (2) ans à compter de la date figurant sur le justificatif d'achat.	
Nom du produit	Numéro du modèle
Point de vente	Boutique <input type="checkbox"/> En ligne <input type="checkbox"/>
Informations client:	Justificatif d'achat
Nom	SERENE HOUSE INTERNATIONAL ENT. LTD. 7F, No. 15, Sec. 2, Tiding Blvd., Taipei 11493, Taiwan service@serene-house.com
Prénom	
Rue	
Ort	
Kanton	
PLZ	
Land	
Tel.	
Fax	
E-Mail	

Aucune garantie n'est applicable aux éléments suivants pouvant avoir été fournis avec l'appareil. Ces éléments incluent la pièce en céramique, la brosse de nettoyage, la cuillère grattoir, le tube en verre parfumé.

Italiano

45

Leggere attentamente il presente manuale prima dell'uso del prodotto. Dopo aver letto il manuale, conservarlo in un luogo facilmente accessibile.

Prodotti e accessori

- Verificare che siano presenti i seguenti elementi e se vi sono danni prima dell'uso.

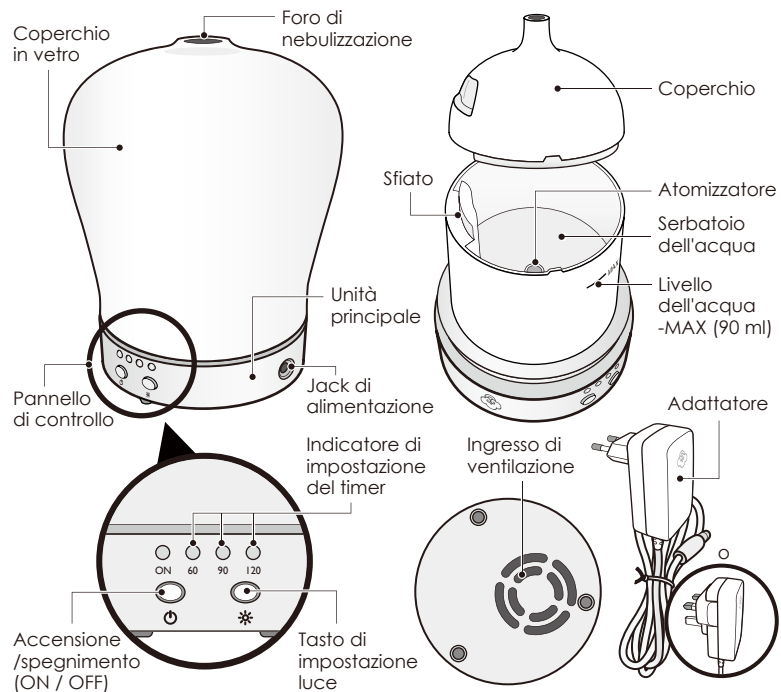

Istruzioni per l'uso

- Collocare sempre Scenitilizer su una superficie solida, piatta e in piano.
- In caso di utilizzo in ambienti con elevata umidità, potrebbe verificarsi condensa intorno a Scenitilizer.

1

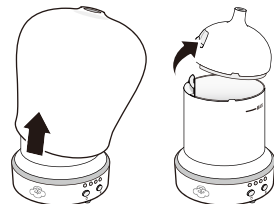

Estrarre il coperchio per rimuoverlo dall'unità principale. Rimuovere il coperchio dal serbatoio dell'acqua.

2

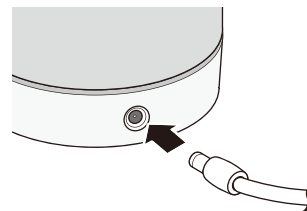

Inserire l'attacco dell'adattatore CA nel jack di alimentazione sul lato dell'unità principale.

3

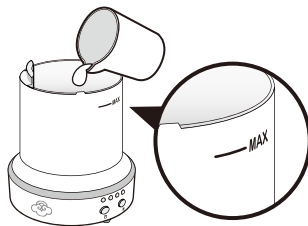

Riempire il serbatoio dell'acqua al livello massimo (MAX) o meno. Per evitare danni a questo livello di acqua. Per evitare danni a questo livello di acqua massimo.

- Al termine della procedura di rabbocco, eliminare l'umidità in eccesso nel serbatoio dell'acqua.
- Non aggiungere acqua nel foro di sfiato.

Consigli sull'acqua: Nota

4



Aggiungere 5-10 gocce di olio essenziale 100% Serene House nel serbatoio dell'acqua. Coprire il serbatoio con il coperchio. Non lasciare gocciolare l'olio essenziale sulla parte esterna di Scenzitizer. Se l'olio essenziale gocciola accidentalmente sulla parte esterna del dispositivo, pulire immediatamente con un panno.

- Evitare che acqua o olio penetrino nello sfianto.

5

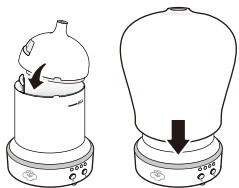

Riporre il coperchio sull'unità principale come indicato nel diagramma. Se il coperchio non è correttamente allineato, come misura di sicurezza, l'unità non funziona.

6

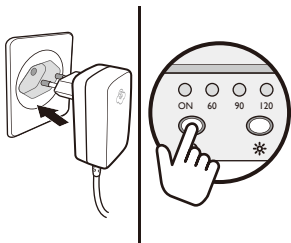

Inserire l'adattatore CA in una presa di corrente e premere il tasto di alimentazione per accendere l'unità. Il LED integrato e l'indicatore di alimentazione si accendono quando il dispositivo inizia a funzionare.

- Il LED integrato può essere spento durante l'uso premendo il tasto di impostazione della luce.
- Per motivi di sicurezza, Scenzitizer è programmato per arrestarsi automaticamente quando rileva che l'acqua è al di sotto del livello programmato.
- Per spegnere Scenzitizer, premere il tasto di alimentazione per 2 secondi.

7

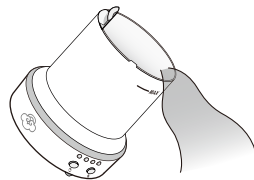

Svuotare l'acqua dal serbatoio e seguire le procedure da 1 a 6 quando si riutilizza il dispositivo.

- Per un utilizzo e una manutenzione corretti, fare riferimento alla sezione Pulizia e manutenzione del presente manuale.

Attenzione

- Non collegare l'alimentazione senza posizionare i coperchi sull'unità.
- Non rimuovere il coperchio e non ostruire l'ingresso di ventilazione sotto l'unità principale durante l'uso.
- Quando il dispositivo è in funzione ed è presente acqua nel serbatoio, non toccare l'atomizzatore per evitare lesioni personali o anomalie del dispositivo.
- Dopo ogni utilizzo, assicurarsi di versare l'acqua restante nel serbatoio.
- Per garantire prestazioni ottimali, si consiglia di utilizzare olio essenziale naturale puro al 100% Serene House con questo Scenzitizer. L'uso di altri tipi di olio essenziale potrebbe causare danni al dispositivo.
- Assicurarsi di pulirlo con un panno se gocciola olio sull'unità principale o sul pavimento.

Consigli sull'acqua: Nota

Consigli sull'acqua per Serene House Scenzitizer.

L'acqua dolce è la soluzione ideale per il diffusore Serene House. È anche possibile utilizzare acqua in bottiglia o minerale. È importante non utilizzare vapore di acqua distillata, in quanto i minerali sono rimossi dall'acqua, influenzando sul funzionamento dei diffusori.

L'acqua a osmosi inversa (RO) ha una quantità inferiore di minerali e il diffusore non sarà in grado di diffondere correttamente la nebbia, quindi non si ottengono i risultati desiderati.

L'acqua dura non è consigliata. Pulire l'oscillatore ogni volta dopo l'uso quando si utilizza acqua dura a causa dell'accumulo di carbonato di calcio dell'acqua dura. Inoltre, l'acqua dura è troppo pesante per consentire la diffusione di nebbia dell'oscillatore.

Istruzioni di impostazione della luce

1. Per accendere; premere il tasto di impostazione della luce, il LED integrato si accende.
2. Efficacia dei 7 colori della luce: bianco caldo, verde, blu, rosso, giallo, viola e bianco chiaro.
3. Impostazione su un singolo colore della luce: premere il tasto di impostazione della luce per impostare la luce su un solo colore.
4. Per spegnere la luce: continuare a premere il tasto di impostazione della luce e, al termine di ciclo di rotazione delle 7 luci, la luce si spegne.

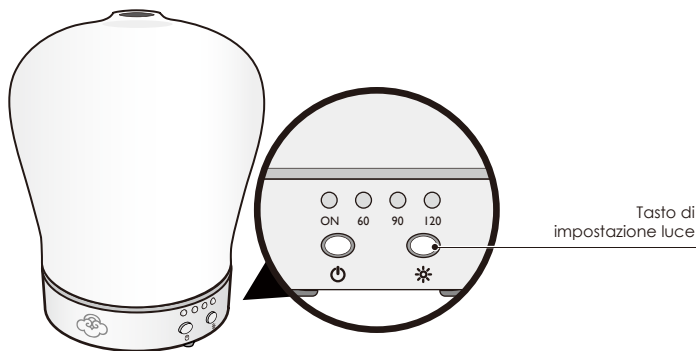

Istruzione per l'impostazione del timer

Per impostare il timer di utilizzo di Scenzilizer

1. Premere l'indicatore di alimentazione per il funzionamento continuo.
2. Premere una volta l'indicatore di alimentazione per il funzionamento di 60 minuti. L'indicatore 60 si accende.
3. Premere due volte l'indicatore di alimentazione per il funzionamento di 90 minuti. L'indicatore 90 si accende.
4. Premere il tasto 3x per il funzionamento di 120 minuti.
5. Per motivi di sicurezza, Scenzilizer è programmato per arrestarsi automaticamente quando rileva che l'acqua è al di sotto del livello programmato.

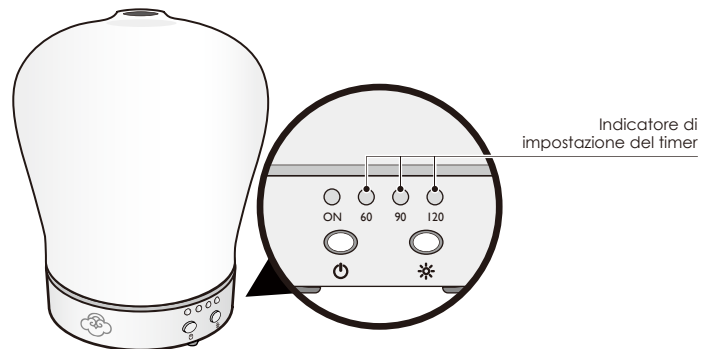

Pulizia e manutenzione

- Scollegare sempre l'adattatore CA dalla presa elettrica prima della pulizia.
- Per garantire prestazioni ottimali di atomizzazione, assicurarsi di pulire Scentilizer dopo ogni uso.

1

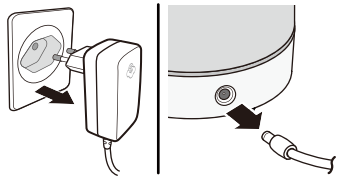

Rimuovere l'adattatore CA dalla presa elettrica, quindi rimuovere la spina dall'unità principale.

- Per evitare la fuoriuscita di liquido dal serbatoio dell'acqua, tenere sempre l'unità principale in posizione verticale durante la rimozione dell'adattatore CA.

3

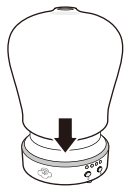

Riporre il coperchio per terminare la procedura di pulizia e manutenzione.

2

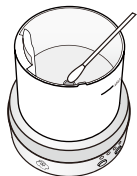

Rimuovere il coperchio, svuotare l'acqua dal serbatoio, aggiungere una piccola quantità di acqua calda (non superare i 40°C) e poche gocce di detergente neutro. Utilizzare un batuffolo di cotone per pulire l'atomizzatore e la superficie interna del serbatoio dell'acqua. Eliminare delicatamente tutto il sapone dal serbatoio dell'acqua dopo il lavaggio.

- Evitare la penetrazione di acqua nello sfiato.
- Non utilizzare mai detergenti acidi, in quanto potrebbero causare anomalie.
- Se l'acqua penetra accidentalmente nell'ingresso di ventilazione, nello sfiato o nei tasti di controllo, lasciare asciugare completamente il meccanismo interno (per almeno 6 ore) prima del successivo utilizzo. In caso contrario, si potrebbero causare anomalie del dispositivo.

Precauzioni prima dell'uso

- Leggere attentamente le seguenti istruzioni prima di usare il prodotto. Utilizzarlo in modo sicuro e corretto.
- Questo prodotto è un diffusore di fragranza vaporizzata e utilizza una tecnologia di vibrazioni ultrasoniche per generare vapori profumati. Dispone anche di una funzione di illuminazione a LED.
- Assicurarsi di leggere e osservare le istruzioni di "Pulizia e manutenzione" del presente manuale; una manutenzione non corretta potrebbe causare anomalie.
- Questo prodotto è fabbricato secondo il principio di atomizzazione a ultrasuoni e aggiungendo una leggera umidità all'aria. Il suo uso principale è come diffusore di fragranza.

Note sull'uso di olio

Per garantire prestazioni ottimali di Scentilizer, si consiglia di utilizzare olio essenziale naturale puro al 100% Serene House con questo Scentilizer.

- L'olio essenziale è estremamente concentrato. Usare con cautela.
- Non versare l'olio, in quanto potrebbe danneggiare gli oggetti di plastica e i mobili.
- I bambini e gli animali domestici sono estremamente sensibili all'olio essenziale. Usare con cautela.
- Non ingerire olio essenziale.
- L'olio essenziale Serene House dispone di una bocchetta di sicurezza per bambini.
- Cessare di usare questo prodotto e aprire le finestre per ventilare l'ambiente, se si avverte difficoltà di respirazione a causa di reazione allergica.
- Assicurarsi di utilizzare quantità appropriate di olio essenziale.
- In caso di condizioni fisiche particolari da parte dell'utente, ad esempio gravidanza, insufficienza polmonare, cancro, epilessia o altre malattie, consultare il proprio medico prima dell'uso di olio essenziale.

Precauzioni di sicurezza

Per motivi di sicurezza, assicurarsi di osservare le seguenti istruzioni:

- Le precauzioni elencate in questo manuale consentono un uso sicuro e corretto di questo prodotto da parte dell'utente e di evitare qualsiasi pericolo o perdite che potrebbero verificarsi per l'utente o altri.
- "AVVERTENZA" contiene importanti istruzioni di sicurezza. Attenersi a queste istruzioni.

AVVERTENZA



- Cessare immediatamente di utilizzare il prodotto e scollegare l'adattatore CA in caso di fumo, odore, suoni insoliti o altre anomalie.



- Non modificare, riparare o smontare il prodotto, in quanto potrebbero verificarsi incendi, scosse elettriche o danni.



- Al termine della vita utile del prodotto, si consiglia di smaltirlo in un punto di raccolta per il riciclo di apparecchiature elettriche ed elettroniche, piuttosto che tra i rifiuti domestici. I simboli sul prodotto, sul manuale di istruzioni e sull'imballaggio consentono una conservazione e uno smaltimento corretti.



- **TENERE LONTANO DALLA PORTATA DI BAMBINI E ANIMALI DOMESTICI**
- **SOLO PER L'USO IN AMBIENTI INTERNI**
- Utilizzare un adattatore 24 V / 500 mA CC. In caso contrario, il dispositivo potrebbe presentare anomalie.
- L'adattatore CA si riscalda quando il prodotto è in funzione. Ciò è normale.
- Con il prodotto è possibile utilizzare solo l'adattatore CA incluso. L'uso di un altro adattatore CA potrebbe causare incendi.
- Non collegare l'adattatore CA all'unità principale durante l'installazione, in quanto potrebbero verificarsi scosse elettriche e lesioni.
- Il prodotto deve sempre essere scollegato e il serbatoio dell'acqua svuotato durante lo spostamento del prodotto o quando il prodotto non è in funzione.
- Quando si scollega l'adattatore CA dalla presa, non tirare il cavo. Tenere saldamente l'adattatore CA, quindi scollegarlo. In caso contrario, si potrebbero verificare danni o lesioni.
- Evitare che l'olio essenziale cada sulla parte esterna del prodotto o sui mobili. In caso di gocciolamento accidentale di olio essenziale, pulire immediatamente per evitare lo scolorimento della parte esterna del prodotto o del mobile.



- Il prodotto deve essere scollegato dalla presa elettrica prima dell'uso e della manutenzione.
- Non toccare l'unità principale e l'adattatore CA con le mani bagnate ed evitare il contatto o lo spruzzo di acqua, in quanto potrebbero verificarsi scosse elettriche.
- Non utilizzare il prodotto quando il cavo o la spina sono danneggiati o se il prodotto è stato accidentalmente urtato, è caduto, si è rotto o è stato danneggiato in qualche modo.
- Non utilizzare il prodotto se è stato accidentalmente urtato, è caduto o si è rotto, in quanto si potrebbero causare cortocircuiti o anomalie.
- Non piegare, riscaldare o collocare oggetti pesanti sul cavo di alimentazione, in quanto si potrebbero verificare incendi o anomalie.
- Non avvicinare deliberatamente occhi, naso o bocca alla nebbia di fragranza emessa, in quanto ciò potrebbe causare malessere.
- Questo prodotto non è un giocattolo. Evitare che i bambini utilizzino il prodotto. Tenere lontano dalla portata dei bambini, in quanto potrebbero verificarsi scosse elettriche e lesioni. I bambini devono essere sempre adeguatamente controllati per assicurarsi che non giochino con questo prodotto.
- Questo prodotto non è destinato ad essere utilizzato da parte di persone (inclusi i bambini) con capacità fisiche, sensoriali o mentali ridotte, o prive di esperienza e conoscenza, tranne in caso di supervisione o istruzione sull'uso del prodotto da parte di una persona responsabile della loro sicurezza.
- Per evitare incendi, scosse elettriche, lesioni personali o danni al prodotto, con collocare il prodotto nelle aree elencate di seguito:
 - * Sotto la luce solare diretta o vicino a un apparecchio di riscaldamento.
 - * In luoghi polverosi.
 - * Su superfici inclinate, instabili o irregolari.
 - * Luoghi pieni di fumo o accanto a stufe a gas.
 - * Luoghi con una temperatura ambiente superiore a 40°C; tenere il prodotto lontano da fonti di accensione.
 - * Sopra o accanto ad apparecchiature elettriche (televisori, stereo, frigoriferi, ecc.)
 - * Non collocare il prodotto su superfici morbide come tappeti. In caso contrario, l'ingresso di ventilazione nella parte inferiore potrebbe ostruirsi, causando il funzionamento non corretto del dispositivo.
- Non rimuovere il coperchio e non poggiare le dita o altri oggetti sul serbatoio dell'acqua, mentre il prodotto è in funzione, in quanto potrebbero verificarsi perdite d'acqua, anomalie o lesioni personali.

Risoluzione dei problemi

In caso di funzionamento insoddisfacente, attenersi alle linee guida della risoluzione dei problemi elencate di seguito.

La macchina non funziona

- Controllare l'adattatore
→ Assicurarsi che l'adattatore sia completamente e correttamente inserito nella presa elettrica.
- Il cavo di alimentazione non è collegato correttamente all'unità principale
→ Assicurarsi che la spina sia inserita correttamente nella presa del corpo.
- L'alimentazione è collegata correttamente, ma il dispositivo continua a non funzionare
→ Controllare se il serbatoio dell'acqua contiene acqua, quindi ricontrollare che l'interruttore ON/OFF sia acceso. Controllare che il livello dell'acqua nel serbatoio non superi la linea massima (MAX); in tal caso, rimuovere l'acqua in eccesso.

Il prodotto non atomizza per niente o non in modo efficace

- Atomizzatore sporco
→ Eseguire la manutenzione in base alla sezione 'Pulizia e manutenzione' del presente manuale.
- Posizionamento del prodotto
→ Collocare su una superficie solida, piatta e in piano.
- Controllare il volume dell'acqua
→ Assicurarsi che l'acqua non superi il livello designato.
- Il coperchio non si fissa saldamente all'unità principale
→ Rimontare il coperchio in base alla procedura nella sezione 'Istruzioni per l'uso' del presente manuale.
- Vedere **Consigli sull'acqua: Nota**

Non tentare di smontare o riparare da soli il prodotto. Se l'unità continua a non funzionare in modo soddisfacente, visitare il nostro sito www.serenehouse.com e fare clic sul collegamento "Supporto" oppure contattare il nostro servizio clienti.

Specifiche

- I risultati della fragranza possono variare a seconda di ventilazione, temperatura, umidità e dimensione dello spazio.

Aurora

Codice modello:	AA07G
N. articolo:	151203001
Modalità di atomizzazione:	Ultrasound
Dimensioni consigliate dell'ambiente:	10 ~ 15 m ² (107.6 ~ 161.4 sq ft)
Frequenza di ultrasuoni (MHz):	2.45 ± 10 %
Capacità del serbatoio di acqua:	90 ml (3 fl. oz.)
Colori delle luci:	Sette colori
Ingresso di alimentazione:	DC 24 V (24V CC), 10 W
Dimensioni prodotto:	Ø 11.5 cm x 14.3 cm in H (4 ½ ø in x 5 ⅝ in H)
Peso dell'unità principale:	≈ 260 g
Modalità operativa:	Modalità continua
Accessori inclusi:	Adattatore / Manuale / Scheda garanzia
Team design:	SERENE HOUSE
Prodotto in Cina	



RoHS
compliant



Prodotto brevettato

Scheda garanzia



Questo prodotto è garantito contro difetti nei materiali e nella lavorazione. Il periodo di garanzia è di (2) anni per il Regno Unito e l'Europa dall'acquisto originale. Ogni parte difettosa verrà sostituita gratuitamente se l'apparecchiatura non è stata manomessa e utilizzata in base alle nostre istruzioni cartacee.

In caso di funzionamento insoddisfacente, attenersi alle istruzioni di Risoluzione dei problemi e Pulizia e manutenzione. Se l'unità continua a non funzionare in modo soddisfacente, chiamare o scrivere a un distributore autorizzato SERENE HOUSE.

Oppure visitare il nostro sito web <http://www.serenehouse.com/en/support.html> illustrando il funzionamento dell'unità. Specificando il nome del prodotto e il numero di modello, il nostro distributore fornirà ulteriori istruzioni su come correggere personalmente il problema o chiederà di restituire l'unità per la riparazione o la sostituzione.

Questa garanzia del prodotto non copre i danni causati da un uso improprio o dal cattivo uso, incidenti, l'installazione di accessori non autorizzati, l'alterazione del prodotto o altre condizioni al di fuori del controllo di SERENE HOUSE.

Per convalidare la garanzia, completare tutte le informazioni contenute nella scheda di garanzia di seguito e inviarle insieme alla copia della ricevuta di acquisto a un distributore SERENE HOUSE locale via fax o e-mail.

Questa garanzia è emessa da SERENE HOUSE INTERNATIONAL ENTERPRISE LTD. ed è valida per (2) anni per il Regno Unito e l'Europa dall'acquisto originale.	
Nome prodotto	Numero modello
Luogo di acquisto	IN NEGOZIO <input type="checkbox"/> ONLINE <input type="checkbox"/>
Informazioni del cliente	Ricevuta di acquisto
Cognome	
Nome	
Indirizzo	
Città	
Stato	
CAP	
Paese	
Telefono	
Fax	SERENE HOUSE INTERNATIONAL ENT. LTD.
E-Mail	7F, No. 15, Sec. 2, Tiding Blvd., Taipei 11493, Taiwan service@serene-house.com

Non vi è alcuna garanzia relativa ai seguenti elementi, che possono essere forniti con questo prodotto. Includono chip in ceramica, spazzola per pulizie, cucchiaino raschiatore, tubo in vetro profumato.

Nederlands

59

Lees deze handleiding zorgvuldig voordat u het product gebruikt. Bewaar de handleiding na lezing op een gemakkelijk toegankelijke plek.

Product en toebehoren

- Controleer of alle volgende onderdelen aanwezig zijn en of sprake is van schade voor het gebruik.

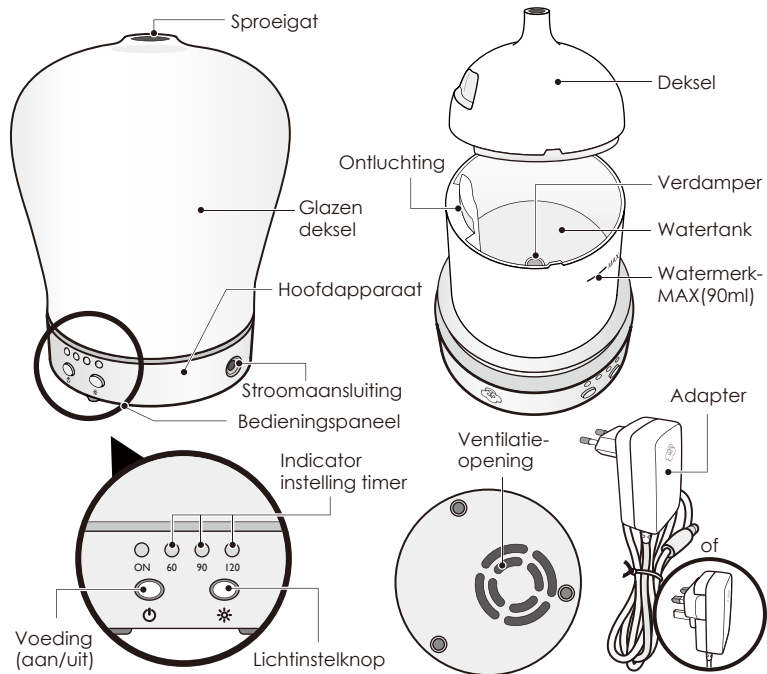

Gebruiksaanwijzing

- Plaats deze geurverspreider altijd op een stevig, vlak en horizontaal oppervlak.
- Rond de geurverspreider kan condensatie optreden bij gebruik in zeer vochtige omgevingen.

1

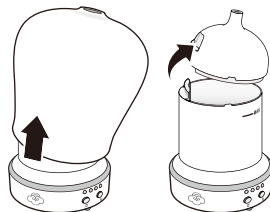

Verwijder het deksel om dit van de hoofdeenheid te verwijderen.
Verwijder het deksel van de watertank.

2

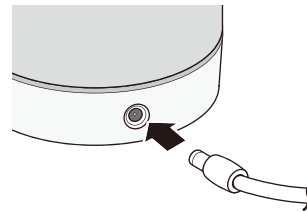

Steek de kop van de wisselstroomadapter in de aansluiting aan de zijkant van de hoofdeenheid.

3

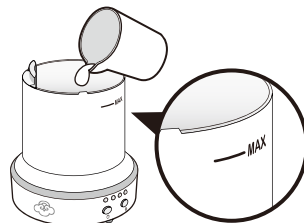

Vul de watertank tot of onder de maximale niveaumarkering (MAX). Om schade te voorkomen tot deze markering van het waterniveau. Om schade te voorkomen tot deze maximale markering van het waterniveau.

- Veeg na vullen met water het resterende vocht van de watertank.
- Voeg nooit water toe via de ventilatie-opening.

Wateraanbevelingen: Opmerking

4



Voeg 5-10 druppels Serene House 100% Essential Oil toe aan de watertank. Sluit de tank met het deksel. Laat geen olie op de buitenkant van de geurverspreider druppelen. Als per ongeluk olie op de buitenkant van het apparaat druppelt, veeg dit dan direct met een doek droog.

- Laat nooit water of olie in de ventilatie-opening komen.

5

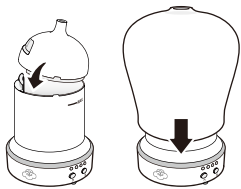

Plaats het deksel terug op de hoofdeenheid conform het schema. Als het deksel niet goed is uitgelijnd, zal het apparaat als veiligheidsmaatregel niet werken.

6

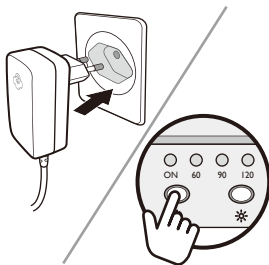

Steek de voedingsadapter in een stopcontact en druk op de aan/uit-knop om de stroom in te schakelen. Het ingebouwde LED-lampje en de voedingsindicator lichten op als het apparaat gaat werken.

- U kunt het ingebouwde LED-lampje tijdens het gebruik uitschakelen door op de lichtinstelknop te drukken.
- Om veiligheidsredenen is deze geurverspreider geprogrammeerd om automatisch te stoppen als het water onder het geprogrammeerde niveau komt.
- Houd de voedingsindicatorknop 2 seconden ingedrukt om de geurverspreider uit te schakelen.

7

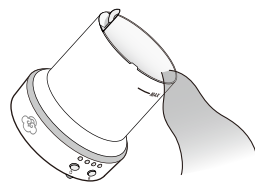

Giet het water uit de watertank en volg de stappen 1 tot 6 als u het apparaat weer gebruikt.

- Zie voor het juiste gebruik en onderhoud het hoofdstuk Reiniging en onderhoud in deze handleiding.

Opgelet

- Sluit de stroom nooit aan zonder het deksel en de kap op het apparaat te plaatsen.
- Verwijder het deksel niet en blokkeer de ventilatie-opening onder de hoofdeenheid niet tijdens het gebruik.
- Als het apparaat in gebruik is en de watertank bevat water, moet u de verstuiver niet aanraken omdat dit persoonlijk letsel of storing kan veroorzaken.
- Zorg er na elk gebruik voor dat u het resterende water uit de tank giet.
- Voor de beste werking adviseren we Serene House 100% puur natuurlijke essentiële oliën bij deze geurverspreider. Gebruik van andere essentiële oliën kan schade aan het apparaat veroorzaken.
- Veeg schoon met een doek als olie op de hoofdeenheid of op de vloer druppelt.

Wateraanbevelingen: Opmerking

Wateraanbevelingen voor de Serene House-geurverspreider. Zacht water is het beste voor uw Serene House-geurverspreider. U kunt ook gekookt of mineraalwater gebruiken. Het is belangrijk dat u geen gestoomd gedistilleerd water gebruikt, omdat uit dit water de mineralen zijn verwijderd die de werking van de verspreiders beïnvloeden.

Omgekeerde osmose-water bevat eveneens minder mineralen en de verspreider kan de nevel niet goed verspreiden, zodat het gewenste resultaat niet wordt bereikt.

Hard water wordt evenmin aanbevolen. Daarvoor zou de oscillator elke keer na het gebruik moeten worden schoongemaakt bij gebruik van hard water, omdat het calciumcarbonaat uit hard water een kalkaanslag oplevert. Daarnaast is hard water te zwaar om de oscillator de nevel te laten verspreiden.

Aanwijzing voor lichtinstelling

1. Inschakelen: houd de lichtinstelknop ingedrukt waarna het ingebouwde LED-lampje inschakelt.
2. Effectiviteit 7 lichtkleuren: warm wit, groen, blauw, rood, geel, paars en licht wit.
3. Vastzetten op een enkele kleur: druk de lichtinstelknop in waarna de lichtkleur vast is.
4. Het licht uitschakelen: houd de lichtinstelknop ingedrukt, waarna het licht na afloop van de rotatiecyclus van de 7 lichten uitschakelt.

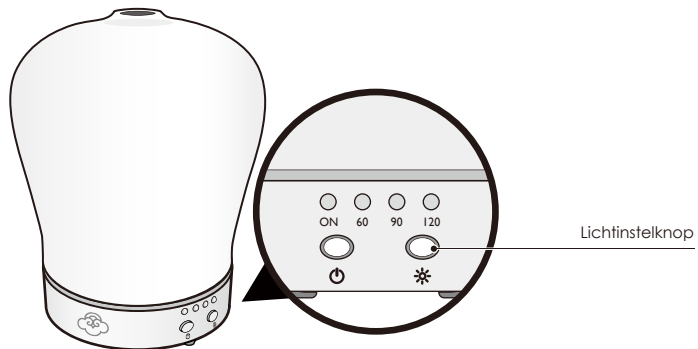

Aanwijzing voor tijdstelling

Om de gebruikstijd van deze geurverspreider in te stellen

1. Druk de voedingsindicatorknop in voor continu gebruik.
2. Houd de voedingsindicatorknop eenmaal ingedrukt voor 60 minuten gebruik. De indicator 60 licht op.
3. Druk de voedingsindicatorknop tweemaal in voor 90 minuten gebruik. De indicator 90 licht op.
4. Druk de knop 3x in voor 120 minuten gebruik.
5. Om veiligheidsredenen is deze geurverspreider geprogrammeerd om automatisch te stoppen als het water onder het geprogrammeerde niveau komt.

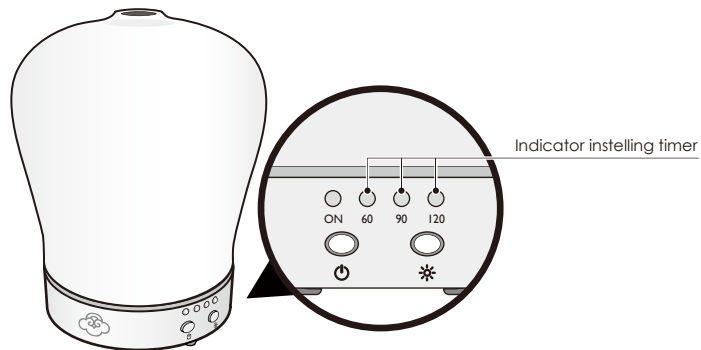

Reiniging en onderhoud

- Haal voor het schoonmaken altijd de voedingsadapter uit het stopcontact.
- Voor de beste verdamping moet u de geurverspreider na elk gebruik schoonmaken.

1

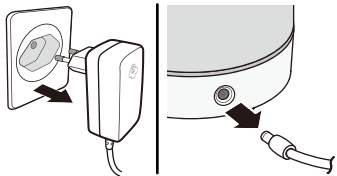

Haal de voedingsadapter uit het stopcontact en haal de stekker uit de hoofdeenheid.

- Om lekken van vloeistof uit de watertank te voorkomen, moet u de hoofdeenheid altijd rechtop laten staan bij het verwijderen van de voedingsadapter.

3

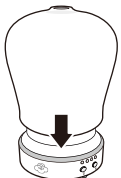

Bevestig het deksel weer om de reinigings- en onderhoudsprocedure te voltooien.

2

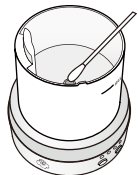

Verwijder het deksel, giet het water uit de tank, voeg een kleine hoeveelheid warm water toe (niet warmer dan 40°C) en voeg een paar druppels van een neutraal schoonmaakmiddel toe. Gebruik een wattenstaafje om de verdamer en het interne oppervlak van de watertank schoon te maken. Spoel na het wassen voorzichtig alle zeep uit de watertank.

- Laat geen water in de ventilatie-opening komen.
- Gebruik nooit zure schoonmaakmiddelen omdat dit storing kan veroorzaken.
- Als per ongeluk water in de ventilatie-opening of de bedieningsknoppen stroomt, moet u het interne mechanisme grondig laten drogen (tenminste 6 uur) voor het volgende gebruik, anders kan dit storing in het apparaat opleveren.

Voorzorgsmaatregelen voor gebruik

- Lees alle aanwijzingen voordat u het product gebruikt. Gebruik het veilig en op de juiste wijze.
- Dit product is een verspreider van verdampt geurmiddel en het gebruikt een ultrasone trillingstechnologie om geurende dampen te genereren; tevens bevat het een functie voor LED-licht.
- Lees en volg de instructies in "Reiniging en onderhoud" in deze handleiding voor reiniging en onderhoud; onjuist onderhoud kan storing veroorzaken.
- Dit product is gemaakt met het ultrasone verdampingsprincipe, en hoewel het de lucht iets vochtiger maakt, is het primaire doel een geurverspreider te zijn.

Opmerkingen over het gebruik van oliën

Voor de beste werking van deze geurverspreider adviseren we het gebruik van Serene House 100% puur natuurlijke essentiële oliën.

- Essentiële oliën zijn sterk geconcentreerde oliën. Gebruik deze voorzichtig.
- Mors geen olie omdat dit plastic voorwerpen en meubilair kan beschadigen.
- Kinderen en huisdieren zijn heel gevoelig voor essentiële oliën. Gebruik deze voorzichtig.
- Slik essentiële olie niet in.
- Alle essentiële oliën van Serene House hebben een kinderveilige fles.
- Stop met het gebruik van het product en open de ramen voor ventilatie als u moeite met ademen hebt als gevolg van een allergische reactie.
- Gebruik altijd de juiste hoeveelheden essentiële olie.
- Als u een speciale fysieke conditie hebt, zoals zwangerschap, longafwijkingen, kanker, epilepsie of andere ziekten, neem dan voor gebruik van essentiële oliën contact op met uw arts.

Veiligheidsmaatregelen

Volg onderstaande aanwijzingen in verband met de veiligheid.

- De in de handleiding opgenomen voorzorgsmaatregelen zijn bedoeld voor een veilig en correct gebruik van dit product door de gebruiker, en ter voorkoming van gevaar of verlies dat de gebruiker of anderen kunnen overkomen.
- "WAARSCHUWING" bevat belangrijke veiligheidsmaatregelen. Volg deze aanwijzingen.



WAARSCHUWING



- Stop direct met het gebruik en trek de voedingsadapter los zodra rook, geuren, ongebruikelijke geluiden of andere afwijkingen optreden.



- Bewerk, repareer of demonteer dit product niet, omdat dit brand, elektrische schokken of schade kan veroorzaken.



- Als het einde van de levensduur van het product is bereikt, adviseren we wegwerpen bij een verzamelpunt voor recycling van elektrische en elektronische apparatuur, in plaats van met het huishoudelijke afval. De symbolen op het product, in de handleiding en op de verpakking geven de juiste sortering en afvoer aan.



BUITEN BEREIK VAN KINDEREN HOUDEN **UITSLUITEND VOOR GEBRUIK BINNENSHUIS**

- Gebruik een 24V/500 mA gelijkstroomadapter, anders werkt het apparaat niet goed.
- De voedingsadapter wordt warm als het product in bedrijf is; dat is normaal.
- Gebruik uitsluitend de meegeleverde voedingsadapter; gebruik van een andere voedingsadapter kan brand veroorzaken.
- Sluit de voedingsadapter tijdens de installatie niet aan op de hoofdeenheid omdat dit elektrische schokken en letsel kan veroorzaken.
- Haal altijd de stekker uit het stopcontact en maak de watertank altijd leeg bij verplaatsen van het product of als het product niet in gebruik is.
- Trek niet aan het snoer als u de voedingsadapter uit het stopcontact trekt. Houd de voedingsadapter stevig vast en trek deze vervolgens uit het stopcontact, anders kan schade of letsel optreden.
- Voorkom dat essentiële olie op de buitenkant van het product of op meubilair lekt. Als per ongeluk essentiële olie wordt gemorst, moet u deze direct wegvegen om verkleuring van de buitenkant van het product of het meubilair te voorkomen.



- Haal de voedingsadapter uit het stopcontact voor reiniging en onderhoud.
- Bedien de hoofdeenheid en de voedingsadapter niet met natte handen, en laat geen water of andere vloeistoffen hierop liggen of op spatten, omdat dit een elektrische schok kan veroorzaken.
- Gebruik het product niet als het netsnoer of de stekker is beschadigd of als het product per ongeluk is gestoten, gevallen, gebroken of op enige wijze is beschadigd.
- Gebruik het product niet als het per ongeluk is gevallen, gestoten of gebroken, omdat dit kortsluiting of storing in het product kan veroorzaken.
- Buig of verwarm het netsnoer niet en plaats er geen zware voorwerpen omdat dit brand of storing kan veroorzaken.
- Plaats niet opzettelijk uw ogen, neus of mond dichtbij de afgegeven geurniveau omdat dit fysiek ongemak kan veroorzaken.
- Dit product is geen speelgoed. Laat kinderen dit product niet gebruiken. Houd het buiten het bereik van kinderen, omdat elektrische schokken en letsel kunnen optreden. Kinderen moeten altijd onder toezicht staan om ervoor te zorgen dat ze niet met het product gaan spelen.
- Dit product is niet bedoeld voor gebruik door personen (waaronder kinderen) met beperkte fysieke, zintuiglijke of geestelijke eigenschappen of gebrek aan ervaring of kennis, behalve onder supervisie of als ze geïnstrueerd zijn in het gebruik van het product door iemand die verantwoordelijk is voor hun veiligheid.
- Om brand, elektrische schokken, persoonlijk letsel en schade aan het product te voorkomen, moet u het niet in de volgende gebieden plaatsen:
 - * In direct zonlicht of naast een verwarmingsbron.
 - * Op stoffige plekken.
 - * Op schuine, instabiele of ongelijke oppervlakken.
 - * Plaatsen vol rook of naast een gasoven.
 - * Plaatsen met een omgevingstemperatuur hoger dan 40°C; houd het product uit de buurt van brandhaarden.
 - * Bovenop of naast elektrische apparaten (tv, stereo, koelkasten, enz.)
 - * Plaats het product niet op zachte oppervlakken, zoals vloerbedekking, want dan kan de ventilatie-opening onderop worden geblokkeerd waardoor het apparaat niet goed kan werken.
- Haal het deksel niet weg en steek niet uw vinger of andere voorwerpen in de watertank terwijl het product in gebruik is omdat dit waterlekage, storing of persoonlijk letsel kan opleveren.

Problemen oplossen

Als u slechte resultaten ervaart, volg dan onze richtlijnen voor probleemoplossing hieronder.

De machine werkt niet

- Controleer de adapter
→ Zorg ervoor dat de adapter helemaal en correct in het stopcontact is gestoken.
- Het netsnoer is niet aangesloten op de hoofdeenheid
→ Zorg ervoor dat de stekker goed in de aansluiting is gestoken.
- De stroomtoevoer is goed aangesloten maar toch werkt het apparaat niet
→ Controleer of de watertank water bevat en controleer vervolgens of de aan/uit-schakelaar aan staat. Controleer of het waterniveau in de tank niet boven het maximum (MAX) uitkomt; als dat wel zo is, giet dan het overtollige water weg.

Het product verstuift niet of niet goed

- Verstuiver vuil
→ Voer onderhoud uit volgens het hoofdstuk 'Reiniging en onderhoud' in deze handleiding.
- Plaatsing van het product
→ Plaats het op een stevig, horizontaal en stabiel oppervlak.
- Controleer de hoeveelheid water
→ Zorg ervoor dat het water niet boven de aangegeven watermarkering staat.
- Het deksel sluit niet goed op de hoofdeenheid
→ Bevestig het deksel opnieuw conform de procedure in het hoofdstuk 'Gebruiksaanwijzing' in deze handleiding.
- Zie **Wateraanbevelingen: Opmerking**

Probeer niet om zelf het product te demonteren of repareren. Als het apparaat nog steeds niet naar tevredenheid werkt, ga dan naar onze website www.serenehouse.com en klik op de link "Support", of neem contact op met onze klantenservice.

Specificaties

- De geurresultaten kunnen verschillen afhankelijk van ventilatie, temperatuur, vochtigheid en de grootte van de ruimte.

Aurora

Modelcode:	AA07G
Artikelnr:	151203001
Verstuivingsmodus:	Ultrasoon
Voorgestelde kamergrootte:	10 ~ 15 m ² (107,6 ~ 161,4 sq ft)
Ultrasoonfrequentie (MHz):	2,4 ± 10 %
Inhoud watertank:	90 ml (3 fl. oz.)
Lichtkleuren:	Zeven kleuren
Opgenomen vermogen:	DC 24V (24V gelijkspanning), 10 W
Afmetingen product:	Ø 11,5 cm x 14,3 cm H (4 ½ ø in x 5 ½ in H)
Gewicht hoofdeenheid:	≈ 260 g
Bedrijfsmodus:	Continue modus
Meegeleverde accessoires:	Adapter / handleiding / garantiekaart
Ontwerpteam:	SERENE HOUSE
Gemaakt in China	



RoHS
compliant



Gepatenteerd product

Garantiekaart



Dit product wordt gegarandeerd tegen defecte materialen en slecht vakmanschap. De garantieperiode is (2) jaar voor de UK en Europa, vanaf de oorspronkelijke aankoopdatum. Elk defect onderdeel wordt gratis vervangen als hiermee niet is geknoeid en als het apparaat is gebruikt overeenkomstig onze gedrukte aanwijzingen.

Als u een slechte werking ervaart, volg dan eerst de aanwijzingen voor Problemen oplossen en Reiniging en onderhoud. Als het apparaat dan nog steeds niet naar tevredenheid werkt, bel of schrijf dan naar de geautoriseerde distributeur van SERENE HOUSE.

Of bezoek onze website op <http://www.serenehouse.com/en/support.html> waar de werking van het apparaat wordt uitgelegd. Geef de naam en het modelnummer van het product op, waarna onze distributeur nadere instructies geeft over hoe u het probleem zelf kunt oplossen, of zal vragen om het product op te sturen voor reparatie of vervanging.

Deze productgarantie dekt niet de schade als gevolg van verkeerd gebruik of misbruik, ongelukken, het aansluiten van een niet-geautoriseerd accessoire, wijzigingen aan het product of andere omstandigheden die buiten het beheer van SERENE HOUSE vallen.

Om uw garantie te valideren, moet u alle informatie op de onderstaande garantiekaart invullen en samen met de aankoopbon per fax of e-mail naar een plaatselijke distributeur van SERENE HOUSE sturen.

Deze garantie is afgegeven door SERENE HOUSE INTERNATIONAL ENTERPRISE LTD. en geldig gedurende (2) jaar voor de UK en Europa, vanaf de datum van aankoop	
Naam product	Modelnummer
Winkel gekocht	Winkel gekocht <input type="checkbox"/> online winkel <input type="checkbox"/>
Klantgegevens	Aankoopbon
Achternaam	
Voornaam	
Adres	
Plaats	
Provincie	
Postcode	
Land	
Telefoon	
Fax	SERENE HOUSE INTERNATIONAL ENT. LTD.
E-mail	7F, No. 15, Sec. 2, Tiding Blvd., Taipei 11493, Taiwan service@serene-house.com

Geen garantie wordt gegeven met betrekking tot het volgende dat met dit product kan worden meegeleverd. Keramische chip, schoonmaakborstel, schraaplepel, geurende glasbuis.

Español

73

Lea atentamente este manual antes de utilizar el producto. Después de leer este manual, guárdelo en un lugar fácilmente accesible.

Producto y accesorios

- Compruebe si todos los artículos siguientes están presentes y si hay algún desperfecto antes del uso.

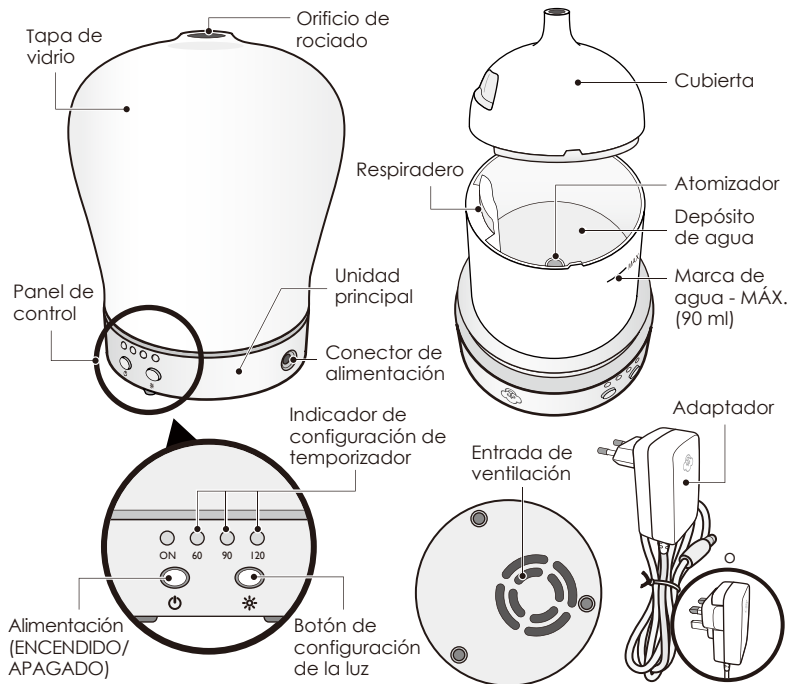

Instrucciones de funcionamiento

- Coloque siempre el aromizador en una superficie firme, plana y nivelada.
- Puede producirse condensación en torno al aromizador si se utiliza en un entorno de humedad alta.

1

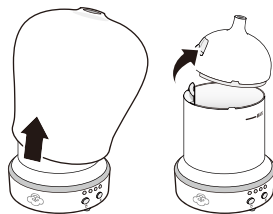

Quite la tapa para extraerla de la unidad principal. Extraiga la cubierta del depósito de agua.

2

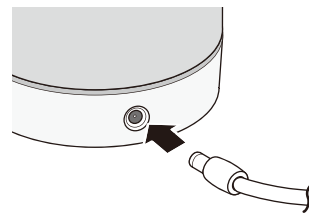

Enchufe el cabezal del adaptador de CA en el conector de alimentación en el lateral de la unidad principal.

3

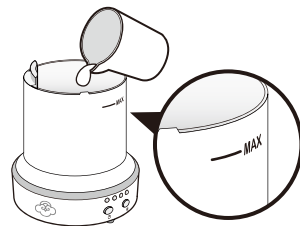

Llene el depósito de agua hasta el nivel de la marca de agua máxima (MÁX.) o por debajo de ella. Para evitar daños a este nivel de la marca de agua. Para evitar daños a este nivel máximo de la marca de agua.

- Tras completar el procedimiento de llenado del agua, quite cualquier exceso de humedad del depósito de agua.
- Nunca añada agua por el orificio del respiradero.

Recomendaciones relacionadas con el agua: Comentario

- 4
- 
- Añada 5-10 gotas de aceite esencial 100 % Serene House en el depósito de agua. Cubra el depósito con la cubierta. No deje que el aceite esencial gotee en el exterior del aromatzador. Si el aceite esencial gotea accidentalmente en el exterior del dispositivo, límpielo inmediatamente con un paño.
- Nunca permita que entre agua o aceite en el respiradero.

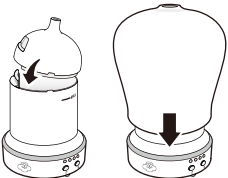
- 5
- 
- Coloque la tapa en la unidad principal, según el diagrama. Si la cubierta no está alineada correctamente, la unidad dejará de funcionar como medida de seguridad.

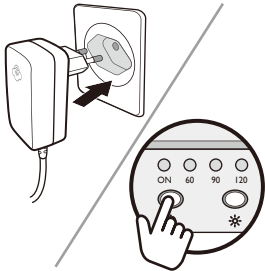
- 6
- 
- Enchufe el adaptador de CA a una toma de corriente y pulse el botón de alimentación para encender el producto. La luz de LED integrada y el indicador de alimentación se encenderán cuando el dispositivo comience a funcionar.
- La luz de LED integrada puede apagarse durante el uso pulsando el botón de configuración de la luz.
 - Por razones de seguridad, este aromatzador está programado para detener su funcionamiento automáticamente cuando detecta que el agua está por debajo del nivel programado.
 - Para apagar el aromatzador, pulse el botón del indicador de alimentación durante 2 segundos.

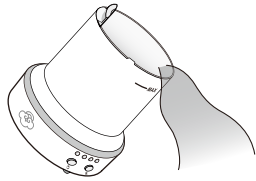
- 7
- 
- Vacíe el agua del depósito de agua y siga los pasos 1 a 6 cuando reutilice este dispositivo.
- Para un manejo y mantenimiento adecuados, consulte la sección Limpieza y mantenimiento de este manual.

Precaución:

- Nunca conecte la alimentación sin colocar la cubierta y cubrir la unidad.
- No quite la cubierta o bloquee la entrada de ventilación bajo la unidad principal durante el uso.
- Cuando el dispositivo esté en funcionamiento y haya agua en el depósito de agua, no toque el atomizador, ya que se podrían producir lesiones personales o un mal funcionamiento del dispositivo.
- Después de cada uso, asegúrese de tirar el agua restante del depósito de agua.
- Para obtener el mejor rendimiento, recomendamos utilizar aceites esenciales 100 % naturales y puros Serene House con este aromatzador. El uso de otros aceites esenciales podría provocar daños en el dispositivo.
- Asegúrese de limpiar con un paño si el aceite gotea sobre la unidad principal o el suelo.

Recomendaciones relacionadas con el agua: Comentario

Recomendaciones relacionadas con el agua para el aromatzador Serene House.

El agua dulce es lo mejor para su difusor Serene House. También puede utilizar agua embotellada o mineral. Es importante no utilizar agua destilada vaporizada, pues esta agua contiene minerales extraídos del agua que afectan al funcionamiento de los difusores.

El agua de ósmosis inversa (RO) contiene también menos minerales en el agua y el difusor no será capaz de dispersar adecuadamente el agua rociada, y no se conseguirán los resultados deseados.

Tampoco se recomienda el agua dura. Esto requeriría la limpieza del oscilador después de cada uso si se utilizara agua dura, pues el carbonato de calcio que contiene dicha agua se acumulará. El agua dura también es demasiado pesada para que el oscilador disperse el agua rociada.

Instrucciones de configuración de la luz

1. Encendido: pulse el botón de configuración de la luz y la luz de LED integrada se encenderá.
2. Efectividad de 7 colores de luz: blanco cálido, verde, azul, rojo, amarillo, púrpura y blanco claro.
3. Fijar en un único color de luz: pulse el botón de configuración de la luz y el color de luz se fijará.
4. Apagado de la luz: mantenga pulsado el botón de configuración de la luz y, al final del ciclo rotatorio de 7 luces, la luz se apagará.

Instrucciones de configuración de tiempo

Para establecer el tiempo de uso de este aromatzador

1. Pulse el botón del indicador de alimentación para un funcionamiento continuo.
2. Pulse el botón del indicador de alimentación para un periodo de funcionamiento de 60 minutos. Se mostrará el indicador 60.
3. Pulse el botón del indicador de alimentación para un periodo de funcionamiento de 90 minutos. Se mostrará el indicador 90.
4. Pulse el botón 3 veces para un periodo de funcionamiento de 120 minutos.
5. Por razones de seguridad, este aromatzador está programado para detener su funcionamiento automáticamente cuando detecta que el agua está por debajo del nivel programado.

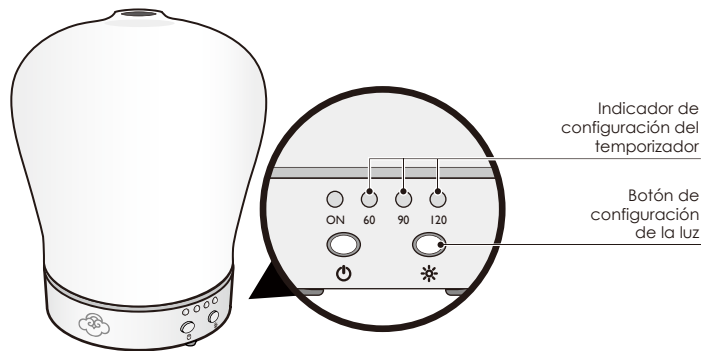

Limpieza y mantenimiento

- Desconecte siempre el adaptador de CA de la toma de corriente antes de la limpieza.
- Para un mejor rendimiento de atomización, asegúrese de limpiar el aromizador después de cada uso.

1

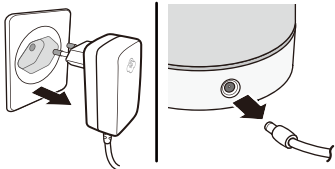

Extraiga el adaptador de CA de la toma de corriente y, a continuación, extraiga el enchufe de la unidad principal.

- Para evitar que se derrame líquido del depósito de agua, mantenga siempre la unidad principal en posición vertical cuando vaya a extraer el adaptador de CA.

3

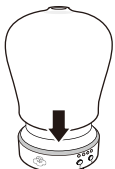

Vuelva a colocar la cubierta para completar el procedimiento de limpieza y mantenimiento.

2



Extraiga la cubierta, vacíe el agua del depósito, añada una pequeña cantidad de agua tibia (que no exceda los 40 °C/104 °F) y unas pocas gotas de producto de limpieza neutro. Utilice un bastoncillo de algodón para limpiar el atomizador y la superficie interna del depósito de agua. Aclare suavemente todo el jabón del depósito de agua tras el lavado.

- Tenga cuidado de que no entre agua en el respiradero.
- Nunca utilice productos de limpieza ácidos, ya que podrían provocar un mal funcionamiento.
- Si se derrama agua accidentalmente en la entrada de ventilación, el respiradero o los botones de control, deje que el mecanismo interno se seque completamente (durante al menos 6 horas) antes de usarlo, de lo contrario se podría provocar un mal funcionamiento en el dispositivo.

Precauciones antes del uso

- Lea todas las instrucciones antes de utilizar el producto. Utilícelo de manera segura y correcta.
- Este producto es un difusor de fragancia vaporizada y utiliza tecnología de vibración ultrasónica para generar vapores aromáticos. También incluye una función de iluminación LED.
- Asegúrese de leer y seguir las instrucciones de la sección "Limpieza y mantenimiento" de este manual para obtener instrucciones sobre la limpieza y el mantenimiento. Un mantenimiento inapropiado podría provocar un mal funcionamiento.
- Este producto está fabricado utilizando el principio de atomización ultrasónica y mientras tanto añade una ligera humedad al ambiente. Está diseñado prioritariamente como difusor de fragancia.

Notas sobre el uso de aceites

Para obtener el mejor rendimiento de este aromizador, recomendamos utilizar aceites esenciales naturales puros 100 % Serene House.

- Los aceites esenciales son aceites altamente concentrados. Utilícelos con precaución.
- No derrame los aceites, pues podría provocar daños en objetos de plástico y en el mobiliario.
- Los niños y las mascotas son muy sensibles a los aceites esenciales. Utilícelos con precaución.
- No ingiera aceite esencial.
- Todos los aceites esenciales de Serene House vienen en recipientes a prueba de niños.
- Deje de utilizar el producto y abra las ventanas para la ventilación si comienza a tener dificultades para respirar debido a una reacción alérgica.
- Asegúrese de utilizar las cantidades adecuadas de aceite esencial.
- Si tiene alguna condición física especial, como embarazo, enfermedad pulmonar, cáncer, epilepsia u otras enfermedades, consulte a un médico antes de utilizar aceites esenciales.

Precauciones de seguridad

Por razones de seguridad, asegúrese de seguir las instrucciones que se indican a continuación:

- Las precauciones especificadas en este manual sirven para garantizar la seguridad y un uso adecuado de este producto por parte del usuario, y para evitar cualquier peligro o pérdida que pueda ocurrirle al usuario o a terceros.
- "ADVERTENCIA" contiene instrucciones importantes de seguridad. Asegúrese de seguir estas instrucciones.



WARNING



- Deje de utilizar el producto inmediatamente y desenchufe el adaptador de CA si detecta humo, olor, sonidos inusuales u otras anomalías.



- No modifique, repare o desmonte este producto, pues podría provocar un incendio, descargas eléctricas o daños.



- Cuando el producto se encuentre al final de su vida útil, recomendamos desecharlo en un punto de recogida para reciclaje de equipos eléctricos y electrónicos, en lugar de arrojarlo a la basura doméstica. Los símbolos en el producto, el manual de instrucciones y el embalaje muestran la clasificación y desechado apropiados.



- **MANTÉNGALO ALEJADO DEL ALCANCE DE LOS NIÑOS Y MASCOTAS**
- **PARA USO EXCLUSIVO EN INTERIORES**
- Utilice un adaptador de CC de 24 V/500 mA; de lo contrario, el dispositivo podría funcionar mal.
- El adaptador de CA se calentará cuando el producto esté funcionando, lo cual es normal.
- Solo debe utilizarse el adaptador de CA incluido con el producto. El uso de otros adaptadores de CA podría provocar un incendio.
- No conecte el adaptador de CA a la unidad principal durante la instalación, pues podría provocar descargas eléctricas o lesiones.
- El producto debe estar siempre desenchufado y el depósito de agua siempre vacío cuando mueva el producto o cuando este no esté en funcionamiento.
- Cuando desenchufe el adaptador de CA de la toma de corriente, no tire del cable. Sostenga el adaptador de CA firmemente y, a continuación, desenchúfelo; de lo contrario se podrían provocar daños o lesiones.
- Evite el goteo de aceite esencial en el exterior del producto o en el mobiliario. Si se produce un goteo accidental del aceite esencial, límpielo inmediatamente para evitar que el exterior del producto o el mobiliario se decolore.



- El producto debe estar desconectado de la toma de corriente eléctrica antes de su uso y mantenimiento.
- No manipule la unidad principal y el adaptador de CA con las manos mojadas o deje que el agua u otros líquidos se adhieran a aquellos o los rocíen, ya que se podría provocar una descarga eléctrica.
- No utilice el producto cuando el cable eléctrico o el enchufe estén dañados o el producto haya sido accidentalmente golpeado, se haya dejado caer, esté roto o se haya dañado de cualquier manera.
- No utilice el producto cuando se haya dejado caer, golpeado o se haya roto accidentalmente, ya que podría provocar un cortocircuito o un mal funcionamiento del producto.
- No doble, caliente o coloque objetos pesados en el cable de alimentación, pues podría provocar un incendio o un mal funcionamiento.
- No coloque deliberadamente sus ojos, nariz o boca cerca del agua rociada aromatizada emitida, pues podría provocar malestar físico.
- Este producto no es un juguete. No deje que los niños utilicen este producto. Manténgalo fuera del alcance de los niños, pues se podrían producir descargas eléctricas o lesiones. Los niños deben estar vigilados apropiadamente y en todo momento para asegurarse de que no jugarán con el producto.
- Este producto no está pensado para uso por personas con capacidades físicas, sensoriales o mentales reducidas (incluidos niños), o con falta de experiencia y conocimientos, a no ser que estén supervisados o hayan sido instruido sobre el uso del producto por parte de una persona responsable de su seguridad.
- Para evitar un incendio, descargas eléctricas, lesiones personales o daños en el producto, no lo coloque en las áreas especificadas a continuación:
 - * Bajo la luz directa del sol o cerca de un aparato calentador.
 - * En lugares con polvo.
 - * Sobre superficies inclinadas, inestables o desniveladas.
 - * Lugares llenos de humo o cercanos a cocinas de gas.
 - * Lugares con temperaturas superiores a 40 °C/104 °F. Mantenga el producto fuera del alcance de fuentes de ignición.
- En la parte superior o junto a electrodomésticos (televisores, equipos estéreo, frigoríficos, etc.).
 - * No coloque el producto sobre superficies blandas como por ejemplo alfombras ya que, de lo contrario, la entrada de ventilación situada en la parte inferior podría bloquearse, provocando que el dispositivo no funcione correctamente.
- No extraiga la cubierta o coloque un dedo u otros objetos en el depósito de agua mientras el producto está funcionando, ya que se podría provocar un derrame, un mal funcionamiento o lesiones personales.

Solución de problemas

Si experimenta un funcionamiento no satisfactorio, siga las directrices de solución de problemas especificadas a continuación.

El aparato no funciona

- Compruebe el adaptador
→ Asegúrese de que el adaptador está enchufado completa y correctamente en la toma de corriente eléctrica.
- El cable de alimentación no está conectado a la unidad principal
→ Asegúrese de que el enchufe está insertado correctamente en la toma de corriente.
- La alimentación está correctamente conectada pero el dispositivo sigue sin funcionar
→ Compruebe si el depósito de agua contiene agua y, a continuación, compruebe otra vez que el interruptor de APAGADO/ENCENDIDO está en la posición de encendido. Compruebe que el nivel de agua del depósito no excede la línea de nivel máximo de agua (MÁX.). En caso de que así sea, quite el agua sobrante.

El producto no atomiza o no atomiza de manera efectiva

- Atomizador sucio
→ Lleve a cabo el mantenimiento según la sección "Limpieza y mantenimiento" de este manual.
- Colocación del producto
→ Colóquelo sobre una superficie firme, nivelada y estable.
- Compruebe el volumen de agua
→ Asegúrese de que el agua no excede el nivel designado por la marca de agua.
- La cubierta no se acopla de manera segura a la unidad principal
→ Reacople la cubierta según el procedimiento de la sección "Instrucciones de funcionamiento" de este manual.
- Consulte la sección **Recomendaciones relacionadas con el agua: Comentario**

Especificaciones

- Los resultados de la fragancia pueden variar dependiendo de la ventilación, temperatura, humedad y tamaño del espacio.

Aurora

Código de modelo:	AA07G
Nº de artículo:	151203001
Modo de atomización:	Ultrasonido
Tamaño de habitación recomendado:	10 ~ 15 m ² (107,6~161,4 pies cuadrados)
Frecuencia ultrasónica (MHz):	2,45 ± 10 %
Capacidad del depósito de agua:	90 ml (3 onzas líquidas)
Colores de la luz:	Siete colores
Entrada de alimentación:	DC 24V (24V CC), 10 W
Tamaño del producto:	Ø 11,5 cm x 14,3 cm AL (4 ½ ø in x 5 ½ in H)
Peso de la unidad principal:	≈ 260 g
Modo de funcionamiento:	Modo continuo
Accesorios incluidos:	Adaptador, manual y tarjeta de garantía
Equipo de diseño:	SERENE HOUSE
Fabricado en China	



RoHS
compliant



Producto patentado

No intente desmontar o reparar el producto usted mismo. Si la unidad sigue sin funcionar satisfactoriamente, visite nuestro sitio web www.serenehouse.com, y haga clic en el enlace "Ayuda", o póngase en contacto con nuestro servicio de atención al cliente.

Tarjeta de garantía



Este producto está garantizado contra materiales y mano de obra defectuosos. El período de garantía es de dos (2) años para Reino Unido y Europa, a partir de la compra original. Cualquier parte defectuosa será reemplazada sin coste en caso de que no haya sido manipulada y que el aparato se haya utilizado según nuestras instrucciones impresas.

Si experimenta un funcionamiento no satisfactorio, siga primero las instrucciones de las secciones Solución de problemas y Limpieza y mantenimiento. Si la unidad sigue sin funcionar satisfactoriamente, llame o escriba a un distribuidor autorizado de SERENE HOUSE.

También puede visitar nuestro sitio web en <http://www.serenehouse.com/en/support.html> y explicar cómo está funcionando su unidad. Especifique el nombre y número de modelo del producto. Nuestro distribuidor le proporcionará instrucciones para corregir el problema usted mismo, o le pedirá que devuelva la unidad para su reparación o sustitución.

La garantía de este producto no cubre daños provocados por uso indebido o abuso, accidentes, la conexión de cualquier accesorio no autorizado, la alteración del producto o cualesquiera otras condiciones que estén fuera del control de SERENE HOUSE.

Para validar la garantía, complete toda la información de la tarjeta de garantía a continuación y envíela junto con la copia del recibo de compra a un distribuidor de SERENE HOUSE por fax o correo electrónico.

Esta garantía la emite SERENE HOUSE INTERNATIONAL ENTERPRISE LTD. Es válida durante dos (2) años para Reino Unido y Europa, a partir de la fecha que figura en el recibo de compra.	
Nombre del producto	Número de modelo
Tienda donde se efectuó la compra	EN - TIENDA <input type="checkbox"/> EN - LÍNEA <input type="checkbox"/>
Información del cliente	Recibo de compra
Apellidos	
Nombre	
Dirección (calle)	
Ciudad	
Estado	
Código postal	
País	
Teléfono	
Fax	SERENE HOUSE INTERNATIONAL ENT. LTD.
Correo electrónico	7F, No. 15, Sec. 2, Tiding Blvd., Taipei 11493, Taiwan service@serene-house.com

No hay garantía con respecto a los siguientes accesorios que pueden ser incluidos con este producto. Incluye un chip cerámico, cepillo de limpieza, cucharilla de rascar, tubo de vidrio aromatizado.