

SERENE HOUSE®

## SERENE AIR® AROMA DIFFUSER

Instruction Manual

## DIFFUSEUR D'AROMATHÉRAPIE SERENE AIR®

Mode d'emploi

## DIFUSOR DE AROMAS SERENE AIR®

Manual de instrucciones

## Product & Accessories

• Please check to ensure the following items are present and inspect for damage before use.

- ① Mist Nozzle ② Cover ③ Lid (Spill Proof) ④ Water tank ⑤ Vent  
⑥ Main unit ⑦ Ventilation inlet ⑧ Power (on/off)/ Mist mode ⑨ Power jack  
⑩ Water mark - MAX (70ml) ⑪ Atomizer ⑫ USB power cord

## Appareil et accessoires

• Vérifier que la boîte contient les éléments suivants et qu'ils ne sont pas endommagés avant de les utiliser.

- ① Buse de brumisateur ② Protection supérieure ③ Couvercle (antifuite)  
④ Réservoir d'eau ⑤ Fente d'aération ⑥ Unité principale ⑦ Orifice de ventilation  
⑧ Démarrage (MARCHE/ARRÊT)/ Mode Brumisation ⑨ Prise de courant  
⑩ Ligne du niveau d'eau - MAX (70ml) ⑪ Atomiseur ⑫ Cordon d'alimentation USB

## Producto y accesorios

• Revise que estén presentes los siguientes artículos e inspecciónelos para ver si tienen daños antes de usarlos.

- ① Boquilla de bruma ② Cubierta ③ Tapa (a prueba de derrames)  
④ Tanque de agua ⑤ Ventila ⑥ Unidad principal ⑦ Entrada de ventilación  
⑧ Corriente (ENCENDIDO - APAGADO)/ Modo de nebulización ⑨ Conector de corriente  
⑩ Marca de agua - MAX (70ml) ⑪ Atomizador ⑫ Cable de corriente USB

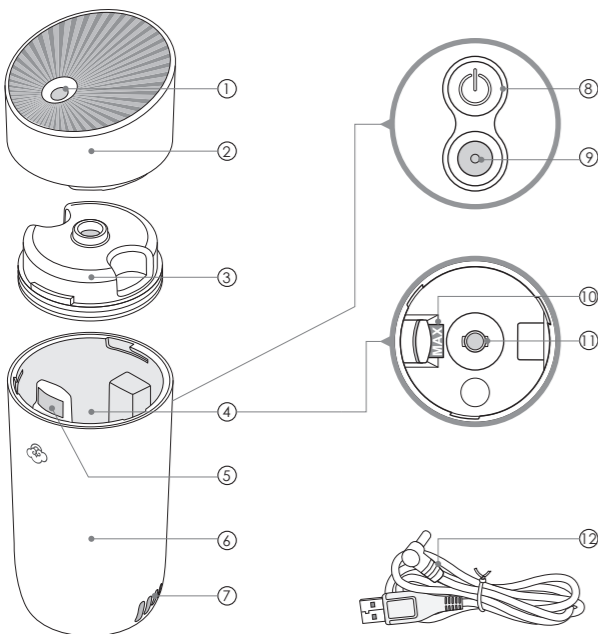

The image is for reference only. Actual product may vary.  
L'image est pour référence uniquement. Le produit peut être différent.  
La imagen es solo de referencia. El producto en sí puede variar.

## Operating Instructions

- Always place your aroma diffuser on a firm, flat and level surface.
- Condensation may occur around the aroma diffuser when operating in high humidity environment.

## Consignes d'utilisation

- Toujours placer le diffuseur d'arômes sur une surface solide, plane et horizontale.
- De la condensation peut apparaître autour du diffuseur d'arômes quand ce dernier fonctionne dans un environnement très humide.

## Instrucciones de uso

- Siempre coloque el difusor de aroma en una superficie firme, plana y nivelada.
- Puede haber condensación alrededor del difusor de aroma cuando se opera en un ambiente de mucha humedad.

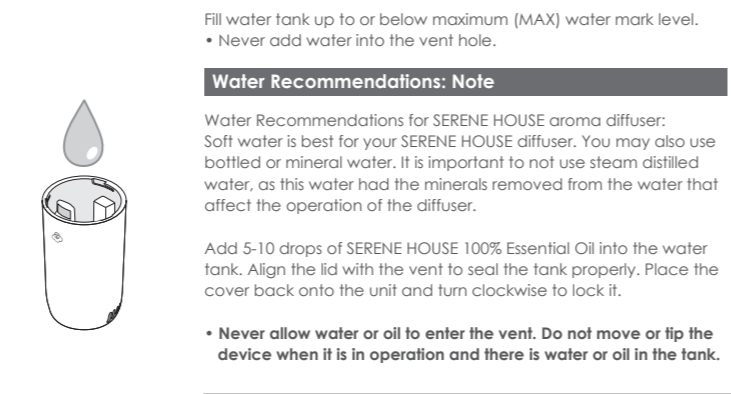
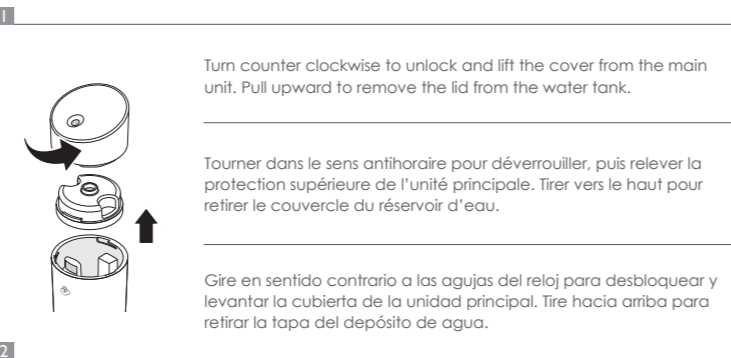

Remplir le réservoir d'eau jusqu'à la ligne du niveau d'eau maximum (MAX).  
• Ne jamais mettre d'eau dans l'orifice de ventilation.

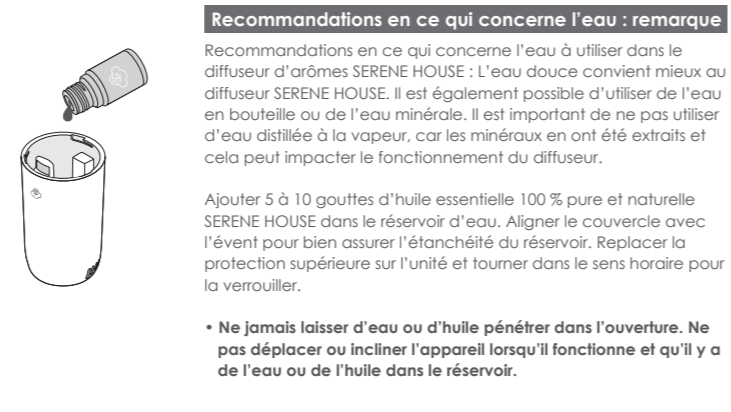

Llene el tanque de agua sin rebasar la marca de nivel máximo (MAX).  
• Nunca vierta agua por el agujero de la ventila.

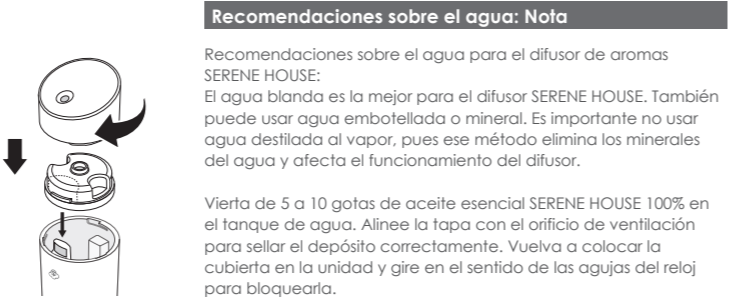

• **Nunca permita que entre agua o aceite por la ventila. No mueva o incline el dispositivo cuando esté en funcionamiento y haya agua o aceite en el tanque.**

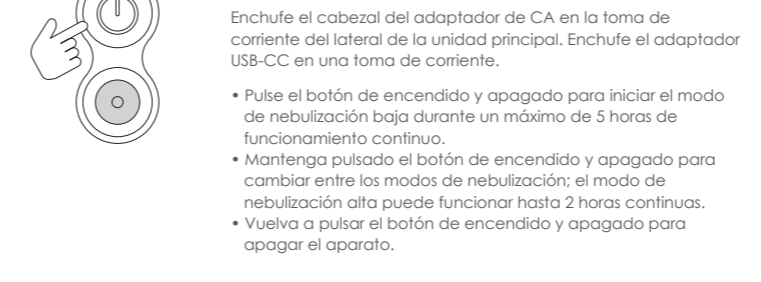
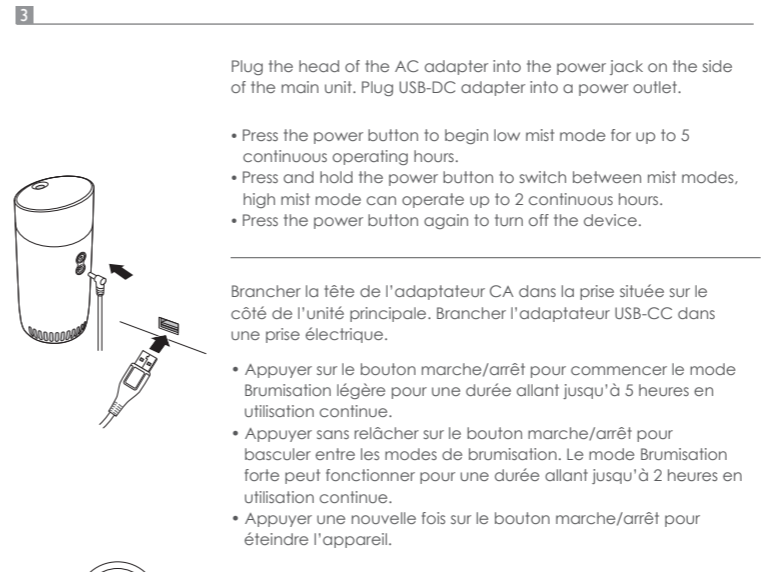

## Caution

- Never connect the power without placing the lid and cover on the unit.
- Do not remove the lid or block the ventilation inlet under the main unit during usage.
- When the device is in operation and there is water in water tank, do not touch the atomizer as personal injury or device malfunction may occur.
- After each use, make sure to pour out any remaining water in the tank.
- For best performance, we recommend SERENE HOUSE 100% pure natural essential oils with this aroma diffuser. Use of other essential oils may cause damage to the device.
- Make sure to wipe clean with a cloth if oil drips on the main unit or floor.

## Avertissement

- Ne jamais brancher l'appareil sans avoir installé le couvercle du réservoir et le couvercle en verre sur l'unité.
- Ne pas retirer le couvercle du réservoir et ne pas bloquer l'orifice de ventilation sous l'unité principale pendant l'utilisation de l'appareil.
- Quand l'appareil est en marche et qu'il y a de l'eau dans le réservoir, ne pas toucher l'atomiseur, car cela pourrait entraîner des blessures ou un dysfonctionnement de l'appareil.
- Après chaque utilisation, s'assurer d'avoir vidé toute l'eau du réservoir.
- Pour un fonctionnement optimal, nous recommandons d'utiliser des huiles essentielles 100 % pures et naturelles SERENE HOUSE avec ce diffuseur d'arômes. Utiliser d'autres huiles essentielles pourrait endommager l'appareil.
- S'assurer de bien essuyer à l'aide d'un chiffon l'huile qui a pu goûter sur l'unité principale ou tomber sur le sol.

## Precaución

- Nunca conecte la unidad a la corriente si no tiene puestas la tapa y la cubierta.
- No retire la tapa ni bloquee la entrada de ventilación abajo de la unidad principal mientras se esté usando.
- Cuando el dispositivo esté funcionando y tenga agua en el tanque, no toque el atomizador pues puede provocarse lesiones o descomposturas del aparato.
- Recuerde vaciar el agua que haya quedado en el tanque después de cada uso.
- Para lograr el mejor desempeño, recomendamos usar aceites esenciales 100% puros SERENE HOUSE con este difusor. Usar otros aceites esenciales puede dañar al dispositivo.
- No deje de limpiar con un paño las gotas de aceite que escurran en la unidad principal o el piso.

## Cleaning & Maintenance

- Always disconnect the USB power from the electrical outlet before cleaning.
- For best atomizing performance, be sure to clean the aroma diffuser after each use.

## Nettoyage et entretien

- Toujours débrancher le cordon USB de la prise avant de nettoyer l'appareil.
- Pour un meilleur fonctionnement de l'atomiseur, bien nettoyer le diffuseur d'arômes après chaque utilisation.

## Limpieza y mantenimiento

- Siempre desconecte el cable USB de la toma eléctrica antes de la limpieza.
- Para lograr la mejor atomización, recuerde limpiar el difusor de aroma después de cada uso.

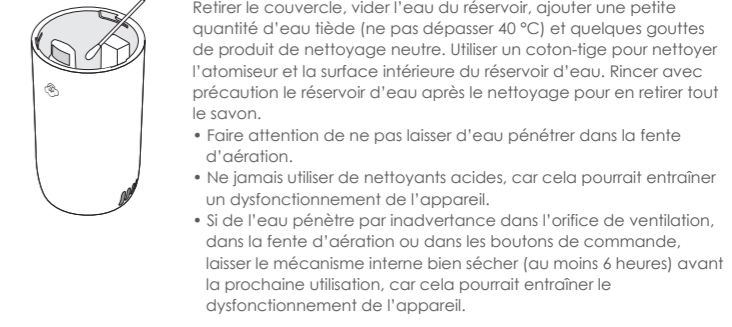
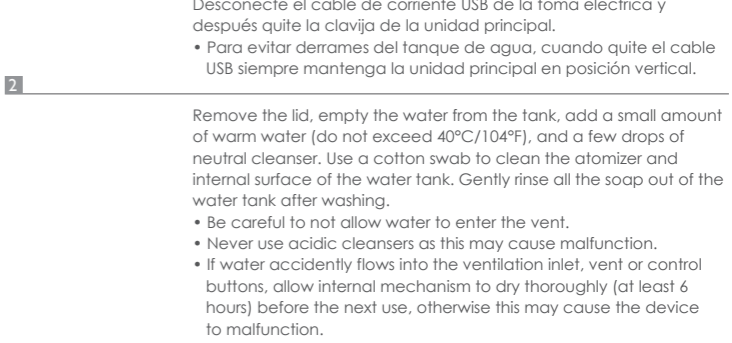
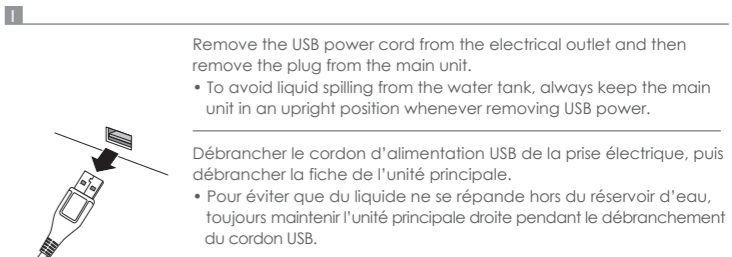

Quite the tapa, vacíe el agua del tanque, vierta una pequeña cantidad de agua caliente (no exceda los 40°C/104°F) y unas gotas de limpiador neutro. Limpie el atomizador y la superficie interna del tanque de agua con un hisopo de algodón. Enjuague suavemente todo el jabón para sacarlo del tanque de agua después de lavarlo.

- Tenga cuidado de no permitir que entre agua en la ventila.
- Nunca use limpiadores ácidos, pues eso puede provocar descomposturas.
- Si accidentalmente entrara agua por la entrada de ventilación, en la ventila o en los botones de control, deje que el mecanismo interno se seque por completo (por lo menos 6 horas) antes de volverlo a usar. De otro modo, el dispositivo podría descomponerse.

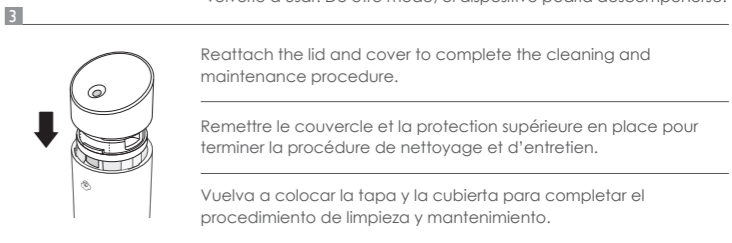

## Precautions before use

- Please read all instructions before using the product. Use it safely and correctly.
- This product is a vaporized fragrance diffuser and uses ultrasonic vibration technology to generate fragrant vapors, it also has a LED lighting function.
- Make sure to read and follow the "Cleaning & Maintenance" instructions in this manual for cleaning and maintenance; improper maintenance may cause malfunctions.
- This product is manufactured using the ultrasonic atomization principle, and while it does add slight humidity to the air, its primary purpose is as a fragrance diffuser.

## Précautions à suivre avant d'utiliser l'appareil

- Lire toutes les consignes avant d'utiliser l'appareil. L'utiliser correctement et en toute sécurité.
- Cet appareil est un diffuseur de parfum par vaporisation qui utilise la technologie à vibration ultrasonique pour générer les vapeurs de parfum. Il est également équipé d'une fonction de lumière DEL.
- Bien lire et bien respecter les consignes « Nettoyage et entretien » de son mode d'emploi pour le nettoyage et l'entretien. Un entretien inapproprié peut entraîner des dysfonctionnements.
- Cet appareil est fabriqué sur le principe de l'atomisation ultrasonique et, bien qu'il rende l'air un peu plus humide, sa principale fonction est de diffuser du parfum.







## Precauciones antes de usar

- Lea todas las instrucciones antes de utilizar el producto. Úselo debidamente y con prudencia.
- Este producto es un difusor de fragancias vaporizadas y usa tecnología de vibración ultrasonica para generar los vapores fragantes; también tiene una función de iluminación LED.
- No deje de leer y seguir las instrucciones de "Limpieza y mantenimiento" de este manual para limpiar y darle mantenimiento al dispositivo. El mantenimiento inadecuado puede causar descomposturas.
- La manufactura de este producto está basada en el principio de atomización ultrasonica y, si bien aumenta ligeramente la humedad del aire, su propósito principal es como difusor de fragancias.

## Safety Precautions

To ensure safety, please comply with the following instructions:

- The precautions listed in this manual are to ensure safe and proper use of this product by the user, and to avoid any danger or loss that might occur to the user or others.
- "WARNING" contains important safety instructions. Be sure to follow these instructions.

 <b>WARNING</b>	
	<ul style="list-style-type: none"><li>Stop using the product immediately and unplug the USB power cord if unusual smoke, smell, sounds or other anomalies occur.</li></ul>
	<ul style="list-style-type: none"><li>Do not modify, fix, or dismantle this product, as fire, electric shock, or damage may occur.</li></ul>
	<ul style="list-style-type: none"><li>When the product is at the end of its life, we recommend disposal at a collection point for the recycling of electronic equipment, rather than with household waste. The symbols on the product, instruction manual, and packaging allow for proper sorting and disposal.</li></ul>
	<ul style="list-style-type: none"><li><b>KEEP OUT OF REACH OF CHILDREN AND PETS</b></li> <li><b>FOR INDOOR USE ONLY</b></li> <li>Please use a DC 5V adapter, otherwise the device may malfunction.</li> <li>Do not connect the USB power cord to the main unit during installation, as electric shock and injury may occur.</li> <li>Avoid dripping essential oil onto the exterior of the product or onto furniture. If essential oil dripping accidentally occurs, wipe off immediately to avoid discoloration of the exterior of the product or the furniture.</li></ul>
	<ul style="list-style-type: none"><li>The product must be disconnected from the electrical outlet before handling and maintenance.</li> <li>Do not handle the main unit or USB power cord with wet hands, or allow water or other liquids stick to or spray onto them, as this may result in an electric shock.</li> <li>Do not use the product when USB power cord is damaged or the product has been accidentally hit, dropped, broken, or damaged in any way.</li> <li>Do not deliberately place your eyes, nose or mouth close to the fragrance mist emitted as this may cause physical discomfort.</li> <li>This product is not a toy. Do not let children use this product. Keep out of reach of children as electric shock and injury may occur. Children should be properly supervised to ensure that they will not play with this product at all times.</li> <li>This product is not intended for use by persons (including children) with reduced physical, sensory, or mental capabilities, or lack of experience and knowledge, unless they have been given supervision or instruction concerning use of the product by a person responsible for their safety.</li> <li>To avoid fire, electric shock, personal injury or product damage, do not place the product in the areas listed below: <ul style="list-style-type: none"><li>* In direct sunlight or next to a heating apparatus.</li> <li>* In dusty places.</li> <li>* On filled, unstable or uneven surfaces.</li> <li>* Places full of smoke or next to gas stoves.</li> <li>* Places with an ambient temperature greater than 40°C/104°F; keep the product away from sources of ignition.</li> <li>* On top of or next to electronics (TVs, stereos, refrigerators, etc.) .</li> <li>* Do not place the product on soft surfaces such as carpet, as this may block the ventilation inlet on the bottom of the unit, causing the device to not function correctly.</li></ul></li> <li>Do not remove the lid or put your finger or other objects into the water tank while the product is in operation as water leakage, malfunction or personal injury may occur.</li></ul>

## Troubleshooting

If you experience unsatisfactory operations, please follow our troubleshooting guidelines listed below.

<b>Machine does not operate</b>
<ul style="list-style-type: none"><li><b>Check the USB power</b> <ul style="list-style-type: none"><li>→ Make sure the USB power is fully and correctly plugged into the electrical outlet.</li></ul></li> <li><b>Power cord not connected to the main unit</b> <ul style="list-style-type: none"><li>→ Be sure plug is correctly inserted into the power jack on the main unit .</li></ul></li> <li><b>The power is correctly connected but the device still does not operate</b> <ul style="list-style-type: none"><li>→ Check whether the water tank contains any water and then recheck that the ON/OFF switch is on. Check that the water level in the tank does not exceed the maximum water level line (MAX); if this is the case, empty out the excess water.</li></ul></li></ul>
<b>The product does not atomize or does not atomize effectively</b>

- Dirty atomizer**
  - Perform maintenance according to the 'Cleaning & Maintenance' section of this manual.
- Placement of the product**
  - Place on a firm, level, and stable surface.
- Check the water volume**
  - Make sure the water does not exceed its designated water mark level.
- The lid does not attach securely to the main unit**
  - Reattach the lid according to the procedure in the 'Operating Instructions' section of this manual.
    - See water types/ recommendations above.

Do not attempt to dismantle or repair the product by yourself. If the unit still does not operate satisfactorily, please visit our website [www.serenehouse.com](http://www.serenehouse.com), and click "Support", or contact our customer service.

## Specifications

- Fragrance results may vary depending on ventilation, temperature, humidity, and the size of surrounding space.

Atomization mode:	Ultrasound
Low mist mode:	≥ 5 hr
Hight mist mode:	≥ 2 hr
Ultrasonic frequency(MHz):	3.05 ±10 <span> </span> %
Water tank capacity:	70ml (3fl oz)
Power input:	DC 5V/10W
Accessories included:	USB power cord / Manual / Warranty card
Design team:	SERENE HOUSE
Made in China	



Patented Product
This device complies with Part 18 of the FCC Rules.



## Conseils de sécurité

Pour assurer la sécurité, respecter les consignes suivantes :

- Les précautions listées dans ce mode d’emploi permettent d'utiliser de façon sûre et correcte cet appareil et ainsi d'éviter tout danger ou tout dégât pour l'utilisateur ou quelqu'un d'autre.
- La section « AVERTISSEMENT » comporte des consignes importantes de sécurité. Suivre impérativement ces consignes.

## AVERTISSEMENT

	<ul style="list-style-type: none"><li>Arrêter immédiatement d'utiliser l'appareil et débrancher le cordon d'alimentation USB en cas de dégagement inhabituel de fumée, d'odeur, de bruit ou de survenue de toute autre anomalie.</li></ul>
	<ul style="list-style-type: none"><li>Ne pas modifier, réparer ou démonter cet appareil, car un incendie, un choc électrique ou des dommages pourraient survenir.</li></ul>
	<ul style="list-style-type: none"><li>Quand l'appareil arrive en fin de vie, nous recommandons de le déposer dans un point de collecte pour le recyclage des équipements électroniques, plutôt que de le jeter avec les déchets ménagers. Les symboles sur l'appareil, le mode d'emploi et l'emballage permettent de trier et jeter les éléments correctement.</li></ul>

	<ul style="list-style-type: none"><li><b>GARDER HORS DE PORTÉE DES ENFANTS ET DES ANIMAUX</b></li> <li><b>CONÇU UNIQUEMENT POUR ÊTRE UTILISÉ EN INTÉRIEUR</b></li> <li>Utiliser un adaptateur c.c. 5 V pour éviter tout dysfonctionnement.</li> <li>Ne pas brancher le cordon d'alimentation USB à l'unité principale pendant l'installation de l'appareil, car cela pourrait entraîner un risque de choc ou de blessure.</li> <li>Éviter que de l'huile essentielle ne goutte à l'extérieur de l'appareil ou sur les meubles. Si de l'huile essentielle goutte par accident, l'essuyer immédiatement pour éviter la décoloration de l'extérieur de l'appareil ou du meuble.</li></ul>
	<ul style="list-style-type: none"><li>L'appareil doit être débranché de la prise électrique avant d’être manipulé et nettoyé.</li> <li>Ne pas manipuler l'unité principale ou le cordon d'alimentation USB avec des mains mouillées et ne pas laisser d'eau ou d'autres liquides être projetés dessus, car cela pourrait entraîner un choc électrique.</li> <li>Ne pas utiliser l'appareil quand le cordon d'alimentation USB est endommagé ou après qu'il est tombé, qu'il a été heurté, cassé ou endommagé accidentellement de quelque façon que ce soit.</li> <li>Ne pas approcher délibérément les yeux, le nez ou la bouche du diffuseur de parfum, car cela pourrait entraîner un malaise.</li> <li>Cet appareil n'est pas un jouet. Ne pas laisser les enfants l'utiliser. Tenir l'appareil hors de portée des enfants, car il existe un risque de choc électrique et de blessure. Bien surveiller les enfants pour s'assurer qu'ils ne jouent pas avec cet appareil.</li> <li>Cet appareil ne peut être utilisé par des personnes (y compris les enfants) ayant un handicap physique, sensoriel ou mental, ou qui sont inexpérimentées et non informées, à moins qu'une personne responsable de leur sécurité ne les surveille ou ne les ait informées du mode d'emploi de l'appareil.</li> <li>Pour éviter tout incendie, choc électrique, blessure ou tout dommage de l'appareil, ne pas le placer dans les endroits cités ci-dessous<span> </span>: <ul style="list-style-type: none"><li>* à la lumière directe du soleil ou près d'un appareil qui chauffe;</li> <li>* dans les endroits empoussiérés;</li> <li>* sur des surfaces inclinées, instables ou irrégulières;</li> <li>* les endroits enfumés ou près de cuisinières à gaz;</li> <li>* les endroits dont la température est supérieure à 40<span> </span>°C; garder l'appareil éloigné des sources d'inflammation;</li> <li>* sur ou à côté d'appareils électroniques (télévisions, stéréos, réfrigérateurs, etc.);</li> <li>* sur des surfaces souples comme de la moquette, car cela pourrait bloquer l'orifice de ventilation au bas de l'unité et entraîner le dysfonctionnement de l'appareil.</li></ul></li> <li>Ne pas retirer le couvercle ni placer un doigt ou d'autres objets dans le réservoir d'eau pendant le fonctionnement de l'appareil, car cela pourrait entraîner une fuite d'eau, un dysfonctionnement de l'appareil ou des blessures.</li></ul>

## Dépannage

En cas de problèmes de fonctionnement, suivre nos conseils de dépannage ci-dessous.

<b>L'appareil ne fonctionne pas</b>
<ul style="list-style-type: none"><li><b>Vérifier l'alimentation USB</b> <ul style="list-style-type: none"><li>→ S'assurer que le cordon USB est bien branché dans la prise électrique.</li></ul></li> <li><b>Cordon d'alimentation non branché à l'unité principale</b> <ul style="list-style-type: none"><li>→ S'assurer que la fiche est bien insérée dans la prise de courant de l'unité principale.</li></ul></li> <li><b>L'alimentation est bien établie, mais l'appareil ne fonctionne toujours pas</b> <ul style="list-style-type: none"><li>→ Vérifier qu'il y a de l'eau dans le réservoir et que l'interrupteur MARCHÉ/ARRÊT est bien sur marche. Vérifier que le niveau de l'eau dans le réservoir ne dépasse pas le niveau maximum (MAX). Si c'est le cas, vider l'eau en excès.</li></ul></li></ul>
<b>Le produit n'atomise pas ou pas correctement</b>

- Atomiseur sale**
  - Effectuer l'entretien de l'appareil conformément à la section « Nettoyage et entretien » de ce mode d'emploi.
- Installation de l'appareil**
  - Le placer sur une surface solide, horizontale et stable.
- Vérifier le volume d'eau**
  - S'assurer que le niveau de l'eau ne dépasse pas le niveau maximum d'eau.
- Le couvercle ne s'attache pas bien à l'unité principale**
  - Attacher le couvercle conformément à la procédure dans la section « Consignes d'utilisation » de ce mode d'emploi.
    - Voir types d'eau/recommandations ci-dessus.

Ne pas tenter de démonter ou de réparer l'appareil soi-même. Si l'unité ne fonctionne pas correctement, se rendre sur le site web [www.serenehouse.com](http://www.serenehouse.com) et cliquer sur « Assistance » ou contacter notre service clientèle.

## Caractéristiques

- Les effets du parfum peuvent varier en fonction de la ventilation, de la température, de l'humidité et de la taille de l'espace environnant.

Mode d'atomisation:	Ultrason
Mode brume faible:	≥ 5 h
Mode brume élevée:	≥ 2 h
Fréquence ultrasonique (MHz):	3.05 ±10 <span> </span> %
Capacité du réservoir d'eau:	70ml
Puissance d'entrée:	DC 5V/10W
Accessoires inclus:	Cordon d'alimentation USB/Mode d'emploi/Carte de garantie
Équipe de conception:	SERENE HOUSE
Fabriqué en Chine	



En attente de brevet
Cet appareil est conforme à la Partie 18 du Règlement du FCC.



## Precauciones

Actúe de forma segura cumpliendo con las siguientes instrucciones.

- Las precauciones indicadas en este manual son para el uso seguro y adecuado de este producto y evitar cualquier daño o pérdida que pudieran sufrir el usuario u otras personas.
- Las "ADVERTENCIAS" contienen instrucciones importantes de seguridad. No deje de seguir esas instrucciones.

## ADVERTENCIA

	<ul style="list-style-type: none"><li>Deje de usar el producto inmediatamente y desconecte el cable de corriente USB si detecta humo, olores o sonidos anormales o cualquier otra anomalía.</li></ul>
	<ul style="list-style-type: none"><li>No modifique, arregle o desmonte el producto ya que pueden producirse incendios, choques eléctricos o daños.</li></ul>
	<ul style="list-style-type: none"><li>Cuando el producto haya llegado al final de su vida útil, recomendamos desecharlo en un punto de recolección para el reciclado de equipo electrónico, en lugar de tirarlo a la basura doméstica. Los símbolos en el producto, el manual de instrucciones y el paquete permiten su clasificación y desecho apropiados.</li></ul>

	<ul style="list-style-type: none"><li><b>MANTÉNGALO FUERA DEL ALCANCE DE LOS NIÑOS Y LAS MASCOTAS</b></li> <li><b>PARA USO EN INTERIORES ÚNICAMENTE</b></li> <li>Use un adaptador de CA de 5V, pues de otro modo el aparato puede descomponerse.</li> <li>No conecte el cable de corriente USB a la unidad principal durante la instalación, ya que eso podría causar lesiones o choques eléctricos.</li> <li>Evite que el aceite esencial gotee hacia el exterior del producto o en los muebles. Si por accidente se gotea el aceite esencial, limpie de inmediato para evitar la decoloración del exterior del producto o de los muebles.</li></ul>
	<ul style="list-style-type: none"><li>Debe desconectar el producto de la toma de corriente antes de manejarlo y darle mantenimiento.</li> <li>No maneje la unidad principal ni el cable de corriente USB con las manos mojadas, ni permita que les caigan agua u otros líquidos, pues eso puede provocar choque eléctrico.</li> <li>No use el producto cuando el cable USB o la clavija eléctrica estén dañados ni cuando el producto haya sido golpeado, dejado caer, roto o dañado de cualquier forma por accidente.</li> <li>No coloque deliberadamente ojos, nariz o boca cerca de la niebla fragante emitida, ya que eso puede causar incomodidad física.</li> <li>Este producto no es un juguete. No permita que los niños usen este producto. Manténgalo fuera del alcance de los niños ya que pueden ocurrir lesiones y choques eléctricos. Debe supervisar debidamente y en todo momento a los niños para asegurarse de que no jueguen con este producto.</li> <li>Este producto no está diseñado para que lo utilicen personas discapacitadas tanto física como mentalmente, con falta de experiencia o sin conocimientos (incluyendo niños), a menos que se les supervise o instruya en el uso del mismo, por parte de la persona responsable de su seguridad.</li> <li>Para evitar incendios, choques eléctricos, lesiones o daños al producto, no los coloque en las zonas indicadas a continuación: <ul style="list-style-type: none"><li>* Bajo la luz del sol o cerca de un aparato de calefacción.</li> <li>* En lugares polvosos.</li> <li>* En superficies inclinadas, inestables o disparesias.</li> <li>* Lugares llenos de humo o cerca de estufas de gas.</li> <li>* Lugares con una temperatura mayor de 140°C/104°F. Mantenga el producto lejos de fuentes de ignición.</li> <li>* Encima o junto a aparatos electrónicos (televisores, estéreos, refrigeradores, etcétera).</li> <li>* No coloque el producto en superficies suaves como alfombras, ya que eso puede bloquear la entrada de ventilación en la parte inferior de la unidad, haciendo que no funcione debidamente.</li></ul></li> <li>No retire la tapa ni meta el dedo u otros objetos en el tanque de agua cuando el producto esté en operación, ya que puede provocar derrame del agua, descomposturas o lesiones.</li></ul>

### Solución de problemas

Si observa un funcionamiento insatisfactorio, siga los lineamientos de solución de problemas indicados a continuación.

<b>La máquina no funciona</b>
<ul style="list-style-type: none"><li><b>Revise el cable de corriente USB.</b> <ul style="list-style-type: none"><li>→ Cerciórese de que el adaptador USB esté total y correctamente conectado en la toma de corriente eléctrica.</li></ul></li> <li><b>El cable de coriente no está conectado a la unidad principal.</b> <ul style="list-style-type: none"><li>→ Cerciórese de que la clavija esté insertada correctamente en el conector de corriente de la unidad principal.</li></ul></li> <li><b>La corriente está debidamente conectada pero el dispositivo sigue sin funcionar.</b> <ul style="list-style-type: none"><li>→ Revise que el tanque contenga agua y después vuelva a revisar que esté encendido el interruptor. Revise que el nivel del agua no rebase el nivel máximo de agua (MAX); si es ese el caso, vacíe el exceso de agua.</li></ul></li></ul>
<b>El producto no atomiza o no atomiza efectivamente</b>

- El atomizador está sucio.**
  - Realice el mantenimiento de acuerdo con la sección 'Limpieza y mantenimiento' de este manual.
- Colocación del producto.**
  - Colóquelo en una superficie plana, firme y resistente al calor.
- Revise el volumen de agua.**
  - Cerciórese de que el agua no rebase la marca del nivel recomendado.
- La tapa no se fija firmemente en la unidad principal.**
  - Vuelva a colocar la tapa siguiendo el procedimiento de la sección 'Instrucciones de uso' de este manual.
    - Vea las recomendaciones anteriores sobre tipos de agua.

No trate de desarmar o reparar el aparato usted mismo. Si la unidad no funciona a su entera satisfacción, visite nuestro sitio Web [www.serenehouse.com](http://www.serenehouse.com) y haga clic en "Soporte" o comuníquese con nuestro centro de servicio al cliente.

## Especificaciones

- La fragancia puede variar dependiendo de la ventilación, la temperatura, la humedad y el tamaño del espacio circundante.

Modo de atomización:	Ultrasónico
Tiempo de atomización continua:	≥ 5 hrs
Tiempo de atomización intermitente:	≥ 2 hrs
Frecuencia ultrasonica (MHz):	3.05 ±10 <span> </span> %
Capacidad del tanque de agua:	70ml
Fuente de Alimentación:	DC 5V/10W
Accesorios incluidos:	Cable de corriente USB, manual, tarjeta de garantía
Equipo de diseño:	SERENE HOUSE
Hecho en China	

Producto patentado
Este dispositivo cumple con la parte 18 de las reglas de la FCC.

## Limited warranty

All SERENE HOUSE products offer a one (1) year limited warranty, from the date of purchase, against defective materials or operation failure. SERENE HOUSE will replace defective or malfunctioning parts at no cost.

Tampering with your SERENE HOUSE product will invalidate its warranty. This warranty does not cover damages caused by misuse, accidents, alteration to the product, or any other conditions whatsoever that are beyond the control of SERENE HOUSE.

To register your product and validate your warranty, complete the Register your Purchase form on [www.serenehouseusa.com/register-your-purchase](http://www.serenehouseusa.com/register-your-purchase).

Registration can also be complete by mailing the warranty card below along with a copy of your purchase receipt via mail or email to SERENE HOUSE USA 900 Kings Hwy N Ste 302, Cherry Hill, NJ 08034 or [warranty@serenehouseusa.com](mailto:warranty@serenehouseusa.com).

Product Name	Item Number
Store of Purchase	IN-STORE <input type="checkbox"/> ON-LINE <input type="checkbox"/>
Customer Information	
Last Name	First Name
Street Address	City
State	Zip code
Country	Telephone
E-Mail	

If you experience an issue with your product, start by following the Troubleshooting instructions listed in your instruction manual. If the unit still does not operate satisfactorily, please contact SERENE HOUSE for further assistance. Please provide the product name and ITEM number of your product in your correspondence.

Service@serenehouseusa.com
+1 856-673-4117 – Select Option 2 for Customer Service
SERENE HOUSE USA Inc. 900 Kings Hwy N Ste 302, Cherry Hill, NJ 08034

## Garantie limitée

Tous les produits SERENE HOUSE bénéficient d'une garantie limitée d'un (1) an, à compter de la date d'achat, en cas de matériel défectueux ou de dysfonctionnement. Les pièces défectueuses ou défailtantes seront remplacées gratuitement par SERENE HOUSE.

Toute altération du produit SERENE HOUSE annulera sa garantie. Cette garantie ne couvre pas les dommages causés par une mauvaise utilisation, des accidents, une altération du produit ou toute autre condition indépendante de la volonté de SERENE HOUSE.

Pour enregistrer votre produit et valider votre garantie, prière de remplir le formulaire d'enregistrement de l'achat à l'adresse [www.serenehouseusa.com/register-your-purchase](http://www.serenehouseusa.com/register-your-purchase).

Les produits peuvent être enregistrés en remplissant la carte de garantie ci-dessous et en l'envoyant avec une copie de la facture d'achat par courrier postal à l'adresse : SERENE HOUSE USA 900 Kings Hwy N Ste 302, Cherry Hill, NJ 08034, ou par e-mail à l'adresse : [warranty@serenehouseusa.com](mailto:warranty@serenehouseusa.com).

Nom du produit	Numéro de l'article
Magasin d'achat	EN MAGASIN <input type="checkbox"/> EN LIGNE <input type="checkbox"/>
Coordonnées du client	
Nom	Prénom
Adresse postale	Ville
État	Code postal
Pays	Téléphone
Courriel	

En cas de problème avec le produit, commencer par suivre les instructions de dépannage fournies dans le manuel d'instructions. Si l'appareil ne fonctionne toujours pas de manière satisfaisante, prière de contacter SERENE HOUSE pour obtenir de l'aide. Merci d'indiquer le nom du produit et le numéro d'ARTICLE du produit dans la correspondance.

Service@serenehouseusa.com
+1 856-673-4117 – Sélectionner l'option 2 pour le Service à la clientèle
SERENE HOUSE USA Inc. 900 Kings Hwy N Ste 302, Cherry Hill, NJ 08034

## Garantía limitada

Todos los productos SERENE HOUSE ofrecen una garantía limitada de un (1) año, a partir de la fecha de compra, contra materiales defectuosos o fallos de funcionamiento. SERENE HOUSE sustituirá las piezas defectuosas o que funcionen mal sin coste alguno.

La alteración de su producto SERENE HOUSE invalidará su garantía. Esta garantía no cubre los daños causados por el mal uso, accidentes, alteración del producto, o cualquier otra condición que esté fuera del control de SERENE HOUSE.

Para registrar su producto y validar su garantía, rellene el formulario Register your Purchase (Registre su compra) en [www.serenehouseusa.com/register-your-purchase](http://www.serenehouseusa.com/register-your-purchase).

El registro también puede completarse enviando la tarjeta de garantía que aparece a continuación junto con una copia de su recibo de compra por correo postal o electrónico a SERENE HOUSE USA 900 Kings Hwy N Ste 302, Cherry Hill, NJ 08034 o a [warranty@serenehouseusa.com](mailto:warranty@serenehouseusa.com).

Nombre del producto	Número de artículo
Tienda de adquisición	EN LA TIENDA <input type="checkbox"/> EN LÍNEA <input type="checkbox"/>
Información del cliente	
Apellido	Nombre
Calle	Ciudad
Estado	Código postal
País	Teléfono
Correo electrónico	

Si tiene un problema con su producto, empiece por seguir las instrucciones de resolución de problemas que figuran en su manual de instrucciones. Si la unidad sigue sin funcionar satisfactoriamente, póngase en contacto con SERENE HOUSE para obtener más ayuda. Indique el nombre del producto y el número de ITEM (ARTÍCULO) de su producto en su correspondencia.

Service@serenehouseusa.com
+1 856-673-4117 – Seleccione la opción 2 para el servicio de atención al cliente
SERENE HOUSE USA Inc. 900 Kings Hwy N Ste 302, Cherry Hill, NJ 08034